

# **TIGHT BINDING BOOK**

UNIVERSAL  
LIBRARY

**OU\_200501**

UNIVERSAL  
LIBRARY



# ಚರಕ ಚಂದ್ರಿಕೆ

ಪ್ರಶ್ನೋತ್ತರ ರೂಪಾವಳಿ

ಸತ್ಯಶೋಧನಾ ಸ್ವಸ್ತಕ ಭಂಡಾರ  
ಬೆಂಗಳೂರು ನಗರ

ಖಾದೀ ಸಂಘ, ಬೆಂಗಳೂರು ನಗರ



## ಮುನ್ನುಡಿ

ಬೆಂಗಳೂರು ಖಾದಿ ಸಂಘದ ಅಧ್ಯಕ್ಷರು ಚರಕದ ವಿಷಯನಲ್ಲ ತಿಳಿದುಕೊಳ್ಳಬೇಕಾದ ವಿಷಯಗಳನ್ನೆಲ್ಲಾ ಸೇರಿಸಿ ಒಂದು ಪುಸ್ತಕವನ್ನು ಬರೆಯಬೇಕೆಂಬ ಒಂದು ಆಜ್ಞೆಯನ್ನು ಇತ್ತರು. ಅದನ್ನು ಶಿರಸಾವಹಿಸಿ ಈ ಪುಟ್ಟ ಪುಸ್ತಕವನ್ನು ಬರೆದದ್ದಾಯಿತು. ಇದರಲ್ಲಿ ದೋಷಗಳು ಅಚಾತುರ್ಯದಿಂದ ತಲೆದೋರಿರಬಹುದು. ಮತ್ತೂ ಹೆಚ್ಚಾಗಿ ಬಿಡಿಸಿ ಹೇಳಬೇಕಾಗಿರುವ ಕಡೆ ಬಹು ಸಂಕುಚಿತ ಮಾಡಿರಬಹುದು. ಅವಶ್ಯಕವಾಗಿ ಹೇಳಬೇಕಾಗಿರುವ ಅಂಶಗಳನ್ನು ಎತ್ತಿ ಬರೆಯದಲೇ ಇರಬಹುದು. ಚರಕ ಯಾಜ್ಞಿಕರು ಯಾವ ಲೋಪ ದೋಷಗಳಿದ್ದರೂ ಸರಿಯೇ, ತೋರಿಸಿಕೊಟ್ಟಲ್ಲಿ ಕೃತಜ್ಞತಾಪೂರ್ವಕವಾಗಿ ಅವನ್ನು ಸ್ವೀಕರಿಸಿ, ಈ ಪುಸ್ತಕವೇನಾದರೂ ಎರಡನೇ ಮುದ್ರಣವಾಗುವ ಸಂದರ್ಭ ಬಿದ್ದಲ್ಲಿ, ತಪ್ಪುಗಳನ್ನೆಲ್ಲಾ ಸರಿಪಡಿಸಲಾಗುವುದು.

ಈ ಪುಸ್ತಕವನ್ನು ಬರೆಯುವುದರಲ್ಲಿ ಬಂಗಾಳದ ಸತೀಶಚಂದ್ರ ದಾಸಗುಪ್ತರ ' ಖಾದಿ ಮಾನ್ಯಯಲ್ ' ಎಂಬ ಪುಸ್ತಕದ ಸಹಾಯವನ್ನು ಬಹುಮಟ್ಟಿಗೆ ಪಡೆದುದಾಯಿತು.

ಎಚ್. ರಾಮರಾವ್.

ಶ್ರಾವಣ ಶುಭ ದಿವಸ.

ದೇಶೀಯವಿದ್ಯಾಶಾಲಾ.

ವಿಶ್ವಕರ್ಣಾಚಾರ್ಯ ಮುದ್ರಣಾಲಯ,

ವಿಶ್ವೇಶ್ವರಪುರ

ಬೆಂಗಳೂರು ನಗರ.

# ಚರಕ ಚಂದ್ರಿಕೆ

## ಪ್ರಶ್ನೋತ್ತರ ರೂಪಾವಳಿ

ಚರಕದ ಉಪಯೋಗವೇನು? ಹೆಳ್ಳಿಗಳ ಪುನರುಜ್ಜೀವನ ಕಾರ್ಯದಲ್ಲಿ ಚರಕದ ಸ್ಥಾನವೇನು? ಮುಖ್ಯವಾಗಿ ಚರಕದಿಂದ ನಮ್ಮ ಜನಾಂಗದ ಯೋಗಕ್ಷೇಮವು ಹೇಗಾಗುವುದು? ಈ ದೊಡ್ಡ ಪ್ರಶ್ನೆಗಳಿಗೆಲ್ಲ ಸದುತ್ತರಗಳು ಆಗಲೇ ದೊರೆತಿವೆ.

ಉಳಿದ ಪ್ರಶ್ನೆಗಳೆಂದರೆ ಅದು ನೂಲಿಗೆಯ ಕರ್ಮಕ್ಕೆ ಸಂಬಂಧಪಟ್ಟವು. ನೂಲುವ, ನೂತ ದಾರವನ್ನು ಹೆಳ್ಳಿಯ ಮಗ್ಗಗಳಲ್ಲಿ ನೇಯಿಸುವ, ಚರಕ, ತಕಲಿ ಮುಂತಾದ ಸಾಧನಗಳನ್ನು ಇಟ್ಟುಕೊಳ್ಳುವ ವಿಚಾರಗಳನ್ನು ಸಾಮಾನ್ಯ ಜನರ ತಿಳವಳಿಕೆಗಾಗಿ ಪ್ರಶ್ನೋತ್ತರ ರೂಪವಾಗಿ ಇಲ್ಲಿ ಕೊಡಲಾಗಿದೆ.

**ಪ್ರಶ್ನೆ:**—ನಾವು ನಮಗೆ ಸಾಕಾಗುವಷ್ಟು ಬಟ್ಟೆಯನ್ನು ನೇಯಿಸಿ ಕೊಳ್ಳಲು ಎಷ್ಟು ನೂಲಾಗಬೇಕು?

**ಉತ್ತರ:**—“ ಸಾಕಾಗುವಷ್ಟು ಬಟ್ಟೆ ” ಎಂದರೆ ಇಷ್ಟೆಂದು ಹೇಳುವುದು ಕಷ್ಟ. ನಾವು ಹಳ್ಳಿಗಳಲ್ಲಿ ಇದ್ದು ಕಾಲ ದಬ್ಬುವುದಾದರೆ ಒಬ್ಬೊಬ್ಬರಿಗೆ ವರ್ಷಕ್ಕೆ ಹದಿನೈದು ಗಜ ಬಟ್ಟೆಯಾದರೆ ಸಾಕು. ಪಟ್ಟಣಗಳಲ್ಲಿರುವವರಿಗೆ ವರ್ಷಕ್ಕೆ ಇಪ್ಪತ್ತು ಗಜಗಳಿಂದ ಇಪ್ಪತ್ತೈದು ಗಜಗಳಾದರೂ ಬೇಕು. ಮಾಡುವುದೇನು? ಪಟ್ಟಣದವರಿಗೆ ಹೆಚ್ಚು ಬಟ್ಟೆಗಳು ಬೇಕು. ಆದ್ದರಿಂದ ೨೫ ಗಜ ಬಟ್ಟೆಯನ್ನೇ ಇಟ್ಟುಕೊಂಡು ಲೆಕ್ಕಾಚಾರ ಹಾಕೋಣ. ಒಂದು ಗಜ ಅಗಲದ ೪ ಗಜ ಬಟ್ಟೆಗೆ ಸುಮಾರು ೧೧ ಪೌಂಡು ನೂಲಾಗಬೇಕು. ೨೫ ಗಜ ಬಟ್ಟೆಗೆ ಸುಮಾರು ೮ ಪೌಂಡು ನೂಲಾಗಬೇಕು. ನೂಲು ಅಷ್ಟು ನಯವೂ, ಅಷ್ಟು ದಪ್ಪವೂ ಇಲ್ಲದೆ ಸುಮಾರಾಗಿದ್ದರೆ ಒಂದು ಪೌಂಡಿಗೆ ೧೨,೬೦೦ ಗಜ ನೂಲಾಗುತ್ತದೆ. ಆದ್ದರಿಂದ ೮ ಪೌಂಡಿಗೆ ೧೦೦,೮೦೦ ಗಜ ನೂಲಾಯಿತು. ಅಂದರೆ ಒಂದು ತಿಂಗಳಿಗೆ ೮,೪೦೦ ಗಜ ದಾರವನ್ನು ತೆಗೆಯಬೇಕಾಯಿತು. ದಿನ ಒಂದಕ್ಕೆ ೨೮೦ ಗಜಗಳಾದುವು. ಸ್ವಲ್ಪ ಅಭ್ಯಾಸವಾದನಂತರ ೨೮೦ ಗಜಗಳನ್ನು ಒಂದು ಘಂಟೆಯ ಕಾಲದಲ್ಲೇ ತೆಗೆಯಬಹುದು.

**ಪ್ರಶ್ನೆ:**—ದಿನಕ್ಕೆ ಒಂದು ಘಂಟೆಯ ಕಾಲ ಸಿಗುವುದಿಲ್ಲವೇ ?

**ಉತ್ತರ:**—ಸಿಗದೇ ಏನು ? ದಿನದ ಇಪ್ಪತ್ತುನಾಲ್ಕು ಘಂಟೆಗಳಿಗೆ ಲೆಕ್ಕವನ್ನಿಟ್ಟು ನೋಡಿದರೆ ಎಷ್ಟು ಕಾಲ ವ್ಯರ್ಥವಾಗಿ ಹೋಗುತ್ತದೆಂಬುದು ಮಂದಟ್ಟಾಗುವುದು. ಅಲ್ಲದೆ ಖಾದಿಯನ್ನೇ ಧರಿಸುವೆವೆಂದು ಪ್ರತಿಜ್ಞೆ ಮಾಡಿಕೊಂಡಿರತಕ್ಕಂಥವರು ನೂಲನ್ನು ತೆಗೆದು ಬಟ್ಟೆಗಳನ್ನು ಮಾಡಿಸಿಕೊಳ್ಳದೇ ಹೋದರೆ ಸ್ವಲ್ಪಕಾಲದಲ್ಲೆಯೇ ಅವರ ಪ್ರತಿಜ್ಞೆಗೆ ಭಂಗ ಬಂದೀತು. ಇಲ್ಲವೇ ಅವರು ಬೆತ್ತಲೆ ತಿರುಗಾಡಬೇಕಾದೀತು.

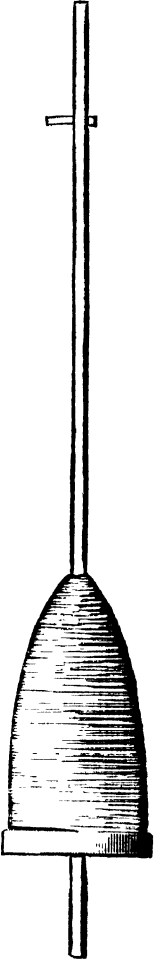

ತಕ್ಕಲಿ

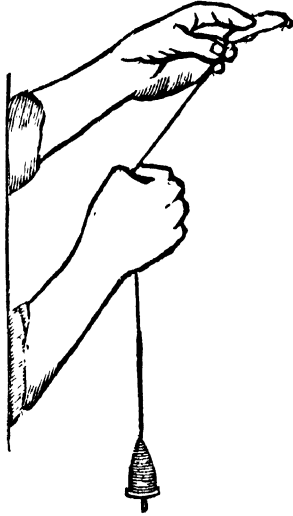
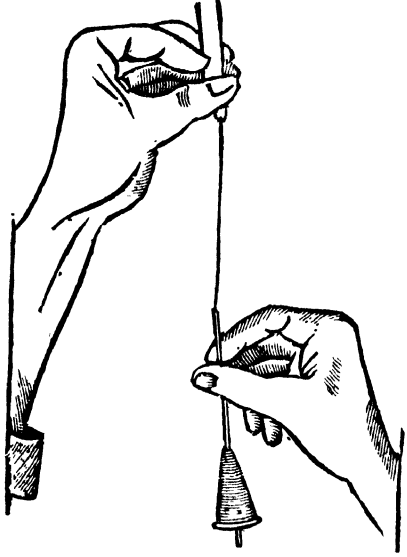

ದಾರ ತೆಗೆವುದು

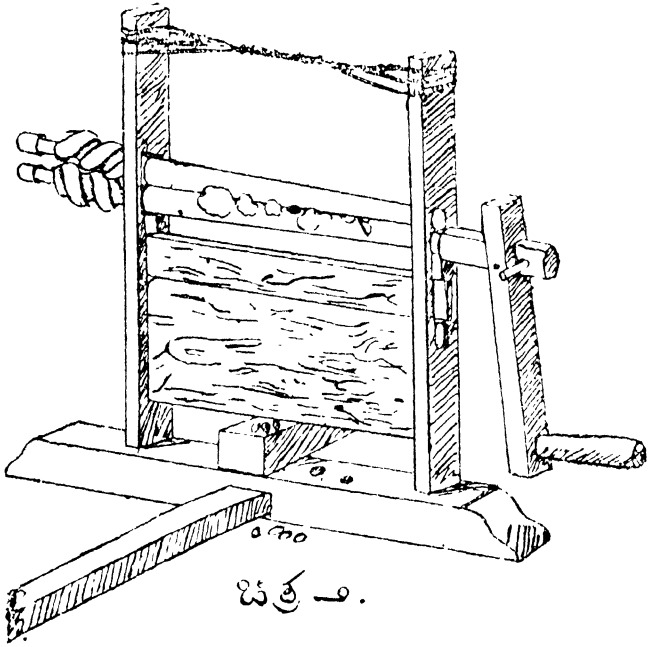

ಚಿತ್ರ ೧.

ಕಾಳುಬಿಡಿಸುವ ರಾಟೆ

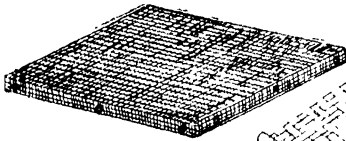

ಚಿತ್ರ ೧

ತಂತಿಯ ಬಲೆ

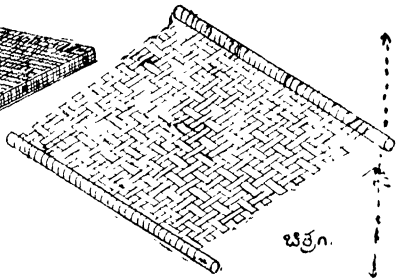

ಚಿತ್ರ ೧.

ಬಿದಿರನು ತಟ್ಟೆ

ಪ್ರಶ್ನೆ:—ದಾರವನ್ನು ಹೇಗೆ ತೆಗೆಯಬಹುದು ?

ಉತ್ತರ:—ಚರಕದಿಂದ ತೆಗೆಯಬಹುದು; ಅಥವಾ ತಕಲಿಯಿಂದ ತೆಗೆಯಬಹುದು.

ಪ್ರಶ್ನೆ:—ತಕಲಿ ?

ಉತ್ತರ:—ಹೌದು. ತಕಲಿ. ಈ “ಆಯುಧ”ವೇನೂ ಹೊಸದಲ್ಲ ! ಜನಿನಾರಕ್ಕೆ ದಾರವನ್ನು ತೆಗೆಯುವ ಬಳಸದಕಲ್ಲು, ಬಿದುರಿನ ಕಡ್ಡಿ. ಒಡೆದ ಕಲ್ಲುಗಡಿಗೆಯ ಚೂರನ್ನು ಸಂಪಾದಿಸುವುದು ಅದನ್ನು ಗುಂಡಾಗಿ ಚಕ್ರದ ಗಾಲಿಯಂತೆ ಮೂರುಕಾಸಿನ ಅಗಲವಷ್ಟು ತೇದಿಟ್ಟುಕೊಳ್ಳುವುದು. ಅದು ಒಂದುರೂಪಾಯಿ ತೂಕಕ್ಕಿಂತ ಸ್ವಲ್ಪ ಕಮ್ಮಿಯಾಗಿರಬೇಕು. ಇದರ ಮಧ್ಯಕ್ಕೆ ಸರಿಯಾಗಿ ಒಂದು ತೂತನ್ನು ಕೊರೆದು, ಆರು ಏಳು ಇಂಚು ಗಳರುವ, ದುಂಡಾಗಿ ನುಣುಪಾಗಿ ಹೆರೆದಿರುವ, ಒಂದು ಬಿದುರಿನ ಕಡ್ಡಿಯನ್ನು ಬಿಗಿಯಾಗಿರುವಂತೆ ಆ ತೂತಿನಲ್ಲಿ ಬಿಗಿಸಿದರೆ ಆಯಿತು ಒಂದು ತಕಲಿ. ಬಳಸದಕಲ್ಲಿನ ಕೆಳ ಭಾಗದಲ್ಲಿ ಬಿದುರಿನ ಕಡ್ಡಿಯು ಅರ್ಧ ಇಂಚಿಗಿಂತ ಹೆಚ್ಚಾಗಿರಬಾರದು. ತಕಲಿಯನ್ನು ತಿರುಗಿಸಿದಾಗ ಅದರ ತಲೆಯು ಸ್ವಲ್ಪವೂ ಅಲ್ಲಾಡಬಾರದು. ಬಳಸದಕಲ್ಲು ತಿರುಗುವಾಗ “ ನಿಧಿ ”ವಾಡುವಂತಿರಬೇಕು. ಹೀಗಿಲ್ಲದೆ ಹೋದರೆ, ತಕಲಿಯ ತೂತನ್ನು ಮಧ್ಯಭಾಗದಲ್ಲಿ ಸರಿಯಾಗಿ ಕೊರೆಯದೇ ಇರಬಹುದು ಅಥವಾ ಬಿದುರಿನ ಕಡ್ಡಿಯು ಡೊಂಕಾಗಿರಬಹುದು, ಒಂದೇ ಸಮನಾಗಿ ಹೆರೆಯದೆ ಒಂದು ಕಡೆ ದಸ್ತು ಒಂದು ಕಡೆ ಸಣ್ಣವಾಗಿ ಹೆರೆದಿರಬಹುದು. ಈ ಕುಂದುಗಳನ್ನೆಲ್ಲಾ ಸಾಧ್ಯವಾದಮಟ್ಟಿಗೂ ಸರಿಪಡಿಸಿದ ಮೇಲೂ ತಕಲಿಯು ತಲೆಯನ್ನು ಅಲ್ಲಾಡಿಸುತ್ತಿದ್ದರೆ ಬೇರೆ ಬಳಸದಕಲ್ಲನ್ನು ತೆಗೆದುಕೊಳ್ಳುವುದೇ ಮೇಲು. ದಾರವನ್ನು ತೆಗೆಯುವಾಗ ತಕಲಿಗೆ ಸುತ್ತಿದ ದಾರವು ಜಾರದಂತೆ ಒಂದು ತಡೆಯನ್ನು ಬಿದುರಿನ

ಮೇಲ್ಪಾಗದಲ್ಲಿ ಏರ್ಪಡಿಸಬೇಕು. ಇಲ್ಲವಾದರೆ ತುದಿಯನ್ನು ಒಂದು ಕೊಕ್ಕಿಯಂತೆ ಮಾಡಿದರಾಯಿತು.

ಈಗ ಹಿತ್ತಾಳೆ ತಕಲಿಗಳು ಬೇಕಾದಷ್ಟು ಬಂದಿವೆ. ಬೆಲೆಯಾದರೂ ಸುಲಭ. ಒಂದೊಂದಕ್ಕೆ ಎರಡಾಣೆಯಿಂದ ಎರಡೂವರೆ ಆಣೆಯವರಿಗೆ ಇದೆ. ಮೇಲೆ ಸೂಚಿಸಿದ ಲಕ್ಷಣಗಳೆಲ್ಲಾ ಇದೆಯೆ ಇಲ್ಲವೆ ನೋಡಿ ತಕಲಿಗಳನ್ನಾರಿಸಿಕೊಳ್ಳಬೇಕು.

ಪ್ರಶ್ನೆ:—ತಕಲಿಯ ಉಪಯೋಗವಾದರೂ ಏನು ?

ಉತ್ತರ:—ಹೊರಗಡೆ ಎಲ್ಲಿಯಾದರೂ ಹೋದಾಗ, ಸಭೆಗಳಲ್ಲಿ ಕೂತು ಭಾಷಣಗಳನ್ನು ಕೇಳುತ್ತಿರುವಾಗ, ಸ್ನೇಹಿತರೊಡನೆ ಮಾತನಾಡುತ್ತಿರುವಾಗ ತಕಲಿಯು ಬಹಳ ಉಪಯೋಗಕ್ಕೆ ಬರುವುದು. ಬಾಯಿ ಕೆಲಸ, ಕೈ ಕೆಲಸ ಎರಡೂ ನಡೆಯುವುದು. ಒಂದುವೇಳೆ ಭಾಷಣಗಳಲ್ಲಿ ಏನೂ ಪ್ರಯೋಜನವಿಲ್ಲದೇ ಹೋದಲ್ಲಿ ಒಂದಿಷ್ಟು ದಾರ ತೆಗೆದದ್ದೇ ಲಾಭವಾದಂತಾಗುವುದು. ಇನ್ನೆಲ್ಲಕ್ಕಿಂತಲೂ ಹೆಚ್ಚಿನ ವಿಷಯವೇನೆಂದರೆ ತಕಲಿಗೆ ಹೆಚ್ಚು ಬೆಲೆ ಬೇಕಿಲ್ಲ; ಸ್ಥಳ ಆಕ್ರಮಿಸುವಹಾಗಿಲ್ಲ; ಚರಕವಾದರೂ ಒಂದೊಂದು ಸಮಯದಲ್ಲಿ ಕಾರಣಾಂತರದಿಂದ ನಿಂತು ಹೋಗಬಹುದು. ತಕಲಿ ಕೆಡುವ ಸಂಭವವಿಲ್ಲ. ನಿಂತುಹೋಗುವದೆಂಬ ಯೋಚನೆ ಇಲ್ಲ. ಇದನ್ನು ಅತ್ತಿತ್ತ ಹೊತ್ತು ತಿರುಗುವುದೇನೂ ಕಷ್ಟವಲ್ಲ. ಹುಡುಗರಿಗೆ ತಕಲಿಗಳನ್ನು ಕೊಟ್ಟು ನೂಲಿಸುವುದು ಬಹು ಸುಲಭ. ತಕಲಿಗಳನ್ನು ಉಪಯೋಗಿಸುವುದರಿಂದ ಅವರ ಚಿತ್ತೈಕಾಗ್ರತೆಯು ಹೆಚ್ಚುತ್ತದೆಂಬುದು ಅನುಭವಿಗಳ ಮಾತು.

ಪ್ರಶ್ನೆ:—ತಕಲಿಯಲ್ಲಿ ಗಂಟೆಗೆ ಎಷ್ಟು ದಾರ ತೆಗೆಯಬಹುದು? ಅದಾರವಾದರೂ ಹೇಗಿರುವುದು ?

ಉತ್ತರ:—ಸ್ವಲ್ಪ ಅಭ್ಯಾಸವಾದ ಮೇಲೆ ಘಂಟೆಗೆ ನೂರು ಗಜಗಳನ್ನು ತೆಗೆಯಬಹುದು. ತಕಲಿಯ ದಾರಕ್ಕೆ ಸ್ವಲ್ಪ ಹೆಚ್ಚು

ಹುರಿ ಬಿದ್ದಿರುತ್ತದೆ. ಹೆಚ್ಚು ಹುರಿ ಇದ್ದಲ್ಲಿ ನೇಯುವುದು ಕಷ್ಟ. ನೇಯಿಸಿ ಬಟ್ಟೆಗಳನ್ನು ಮಾಡಿಸಿಕೊಳ್ಳುವಷ್ಟು ದಾರವನ್ನು ತಕಲಿಯಲ್ಲಿ ತೆಗೆಯುವುದು ತಡ. ತಕಲಿಯ ದಾರದಿಂದ ಕಾಲು ಚೀಲಗಳನ್ನೂ, ನೆಟ್ಟು ಬನಿಯನ್ನುಗಳನ್ನೂ ಸುಲಭ ಖರೀದಿಗೆ ಮಾಡಿಸಿಕೊಳ್ಳಬಹುದು.

**ಪ್ರಶ್ನೆ:**—ಇನ್ನು ಚರಕ, ಚರಕದಿಂದ ನೂಲು ತೆಗೆಯುವುದು ಈ ವಿಚಾರವನ್ನು ಮಾಡೋಣ. ಮೊದಲು ಒಂದು ಸಂಶಯದ ನಿವಾರಣೆಯಾಗಬೇಕಾಗಿದೆ. ಮತ್ತೀನೂ ಇಲ್ಲ; ಈಗಾಗಲೇ ದೇಶದಲ್ಲಿ ಜನರು ಸಾವಿರಾರು ಚರಕಗಳನ್ನು ಕೊಂಡುಹಾಕಿದ್ದಾರೆ. ಅವುಗಳಲ್ಲಿ ಕೆಲವು ಮಾತ್ರ ಕೆಲಸಮಾಡುತ್ತಿವೆ. ಹೀಗಾಗಲು ಕಾರಣವೇನು ?

**ಉತ್ತರ:**—ನೀವು ಹೇಳಿದ ಮಾತು ನಿಜ. ಅನೇಕ ಜನರು ದೇಶಭಕ್ತರ ಉಪದೇಶಗಳನ್ನು ಕೇಳಿ, ಅಥವಾ ಓದಿ ಉತ್ಸಾಹ ಭರಿತರಾಗಿ, ಓಡಿಹೋಗಿ, ಚರಕವನ್ನು ಕೊಂಡುಕೊಂಡು ಬರುತ್ತಾರೆ. ಸಾವಿರಾರು ಚರಕಗಳ ಮಾರಾಟವಾಗಿದೆ. ಅದರೇನು ? ಮನೆಗೆ ಹೋದ ಕೂಡಲೇ ಮೂಲೆಗೆ ಬೀಳುವ ವೆಷ್ಟೋ. ಅಟ್ಟ ಹತ್ತುವವೆಷ್ಟೋ. ಅದೇಕೆ ಗೊತ್ತೆ ? ಚರಕವನ್ನು ಕೊಂಡುಕೊಳ್ಳುವ ಉತ್ಸಾಹಿಗಳು

(೧) ಹತ್ತಿ, ಹಂಜಿಗಳಂದರೇನು ? ಅರಳೆ ಎಕ್ಕಿ ಹಂಜಿ ಮಾಡುವುದು ಹೇಗೆ ?

(೨) ಚರಕವಂದರೇನು ? ಅದು ಹೇಗಿರಬೇಕು ? ಅದರ ಲಕ್ಷಣಗಳೇನು ?

(೩) ಕದುರು ಅಂದರೇನು ? ಅದರ ಸಂರಕ್ಷಣೆ. ಹೇಗೆ ? ನೂಲು ತೆಗೆದ ಮೇಲೆ ಅದು ಹಾಳಾಗದಂತೆ ಸರಿಯಾದ ಅಳತೆಗೆ ಸುತ್ತಿ, ನೆಯ್ಗೆಯವರಿಗೆ ಒದಗಿಸುವುದು. ಹೇಗೆ ?

ಇವೇ ಮುಂತಾದ ಅಂಶಗಳಿಗೆ ಗಮನಕೊಡುವುದಿಲ್ಲ. ಆದ ಕಾರಣ ನೂಲಿನ ಕೆಲಸವಾಗದೆ ಚರಕ ಮೂಲೆಗೆ ಬೀಳುತ್ತೆ.

ಪ್ರಶ್ನೆ:—ನೂಲುವುದನ್ನು ಕಲಿತಮೇಲೆಲ್ಲವೆ ಅರಳೆಯನ್ನು ಹಂಜಿಮಾಡುವುದನ್ನು ಕಲಿಯಬೇಕಾದ್ದು ?

ಉತ್ತರ:—ಅದೇ ಶುದ್ಧ ತಪ್ಪು. ನೂಲುವುದನ್ನು ಒಂದೆರಡು ದಿನಗಳಲ್ಲಿ ಕಲಿತುಕೊಳ್ಳಬಹುದು. ಹಂಜಿಗಳನ್ನು ಮಾಡುವುದನ್ನು ಕಲಿಯಬೇಕಾದರೆ ಒಂದು ವಾರವಾದರೂ ಬೇಕು. ಹಂಜಿ ಇದ್ದರೆ ತಾನೆ ನೂಲುವುದು? ಪೇಟಿಯಲ್ಲಿ ಸದಾ ಹಂಜಿ ಸಿಗುವದೆಂಬ ಭರವಸೆಯಿಲ್ಲ. ಹತ್ತಿಯಾದರೂ ಅರಳೆಯಾದರೂ ಸಿಕ್ಕುವುದು. ಅಷ್ಟೇ ಅಲ್ಲ ಅಂಗಡಿ ಹಂಜಿ ಕೈಲಿಮಾಡಿಕೊಂಡಷ್ಟು ನಾಜೂಕಾಗಿರುವುದಿಲ್ಲ. ಮತ್ತು ಹಂಜಿಗಳಿಗೆ ಬೆಲೆ ಹೆಚ್ಚು. ಒಂದು ಪೌಂಡು ಅರಳೆಗೆ ೯ ಆಣೆಯಾದರೆ ಒಂದು ಪೌಂಡು ಹಂಜಿಗೆ ೧೩-೧೪ ಕೊಡಬೇಕು. ಆದಕಾರಣ ಹತ್ತಿಕೊಂಡು ಹಂಜಿಮಾಡಿಕೊಂಡು ಬಿಟ್ಟರೆ ತಾಪತ್ರಯವೇ ಇಲ್ಲ.

ಪ್ರಶ್ನೆ:—ಸರಿ. ಈಗ ಗೊತ್ತಾಯಿತು. ಹತ್ತಿ ಅಂದಿರಿ. ಅರಳೆ ಅಂದಿರಿ. ಅವೆರಡಕ್ಕೂ ಏನು ವ್ಯತ್ಯಾಸ ?

ಉತ್ತರ:—ಬೀಜವಿರುವ ಹತ್ತಿಗೆ ಹತ್ತಿ ಎಂತಲೂ, ಬೀಜ ಬಿಡಿಸಿದ ಹತ್ತಿಗೆ ಅರಳೆ ಎಂತಲೂ ಹೆಸರು.

ಪ್ರಶ್ನೆ:—ಪೇಟಿಯಲ್ಲಿ ಹತ್ತಿಯೂ, ಅರಳೆಯೂ ಸಿಕ್ಕುವುದು. ಯಾವುದನ್ನು ಕೊಳ್ಳುವುದು ಮೇಲು ?

ಉತ್ತರ:—ಹತ್ತಿಯನ್ನು ಕೊಳ್ಳುವುದೇ ಮೇಲು. ಹತ್ತಿಯಲ್ಲಿ ಕಸ ವಿರಬಾರದು. ಮೊದಲನೆಯ ಬೆಳೆ ಬಂದ ಹತ್ತಿಗೆ, ಅದರಲ್ಲೂ ಬೆಳಗಿನ ರೂವದಲ್ಲಿ ಬಿಡಿಸಿದ ಹತ್ತಿಗೆ ಸ್ವಲ್ಪ ಬೆಲೆ

ಹೆಚ್ಚಾದರೂ ಚಿಂತೆ ಇಲ್ಲ. ಆಗ ಹಿಮಬಿದ್ದಿರುವುದರಿಂದ ಹತ್ತಿಯಲ್ಲಿ ಒಣಗಿದ ಎಲೆ ಚೂರುಗಳು ಹತ್ತಿಕೊಂಡಿರುವುದಿಲ್ಲ. ಹತ್ತಿ ಬೆಳೆಯುವ ಪ್ರದೇಶಗಳಲ್ಲಿ ನಿಮ್ಮ ನೆಂಟರಿಷ್ಟರು ಇದ್ದರೆ ಇಂತಹ ಹತ್ತಿಯನ್ನು ಚರಕ ಸೇವೆಗೆಂದು ಅವರಿಂದ ಪಡೆಯಬಹುದು. ಮನೆಯ ಮುಂದಾಗಲಿ ಹಿಂದಾಗಲಿ ಸ್ಥಳ ವಿದ್ದರೆ ಹತ್ತಾರು ಹತ್ತಿ ಗಿಡಗಳನ್ನು ಹಾಕಿಕೊಳ್ಳುವುದು ಮೇಲು. ಜಡೆ ಹತ್ತಿಯು ಬಟ್ಟೆಗೆ ಅಷ್ಟು ಶ್ರೇಷ್ಟವಲ್ಲ. ಜಡೆ ಹತ್ತಿಯನ್ನು ಎಕ್ಕುವುದಕ್ಕಾಗುವುದಿಲ್ಲ. ಬಿಲ್ಲಿನ ಹೆದೆಗೆ ಸುತ್ತು ಹಾಕಿಕೊಂಡು ಬಿಡುವುದು. ಅಲ್ಲದೆ ಜಡೆ ಹತ್ತಿಯ ಬೆಲೆ ಹೆಚ್ಚು. ಹೊಲದ ಹತ್ತಿ ಅಥವಾ ಮರದ ಹತ್ತಿ ಉತ್ತಮ. ಪೇಟೆಯಲ್ಲಿ ಸಿಕ್ಕುವ ಅರಳೆಯಲ್ಲಿ ಕಾಳಿನ ಮುರುಕುಗಳು ಸಿಕ್ಕಿಹಾಕಿಕೊಂಡಿರುತ್ತವೆ. ಯಂತ್ರದ ಕೊಳೆಯೂ ಸೇರಿ ಕೊಂಡಿರುತ್ತದೆ. ಅರಳೆಯಲ್ಲಿ ಕಸವಿದ್ದರೆ ತೆಗೆಯುವುದು ಬಹು ಕಷ್ಟ. ಇಷ್ಟೇ ಅಲ್ಲದೆ ಆ ಅರಳೆಯನ್ನು ಬ್ರಹ್ಮಾ ಪ್ರೆಸ್ಸುಗಳಿಂದ ಒತ್ತಿ, ಪಿಂಡಿಗಳನ್ನಾಗಿ ಮಾಡಿ ಕಳುಹಿಸಿರುತ್ತಾರೆ. ಯಂತ್ರಗಳಲ್ಲಿ ಹತ್ತಿಯನ್ನು ಹಾಕಿ ಅರಳೆಯನ್ನು ತೆಗೆದುಕೊಳ್ಳುವಾಗ, ಅರಳೆಯು ಬಿಂದು ಹೋಗುವಷ್ಟು ಶಾಖವಾಗಿಬಿಡುತ್ತದೆ. ಹೀಗಾಗುವುದರಿಂದಲೂ ಹತ್ತಿಯನ್ನು ಒತ್ತಿ ಪಿಂಡಿಗಳನ್ನಾಗಿ ಮಾಡುವುದರಿಂದಲೂ ಅರಳೆಯ ಎಳೆಗಳ ಶಕ್ತಿಯು ಸ್ವಲ್ಪ ಮಟ್ಟಿಗೆ ಕುಗ್ಗಿ ಹೋಗುತ್ತದೆ.

ಪ್ರಶ್ನೆ :—ಸರಿ. ಹತ್ತಿಯನ್ನು ಕೊಂಡು ಕಾಳನ್ನು ಬಿಡಿಸುವುದು ಹೇಗೆ ?

ಉತ್ತರ :—ಹತ್ತಿಯನ್ನು ತಂದು, ಮೊದಲು ಕೈಯ್ಯಿಂದ ಬಿಡಿಸಿ ಕಸವನ್ನು ತೆಗೆದುಹಾಕಬೇಕು. ಅನಂತರ ಬಿಸಲಿಗಿಟ್ಟು ಚೆನ್ನಾಗಿ

ಒಣಗಿಸಬೇಕು. ಒಣಗಿಸಿದ ಹತ್ತಿಯನ್ನು ಒಂದು \*ಬಲೆಯ ಮೇಲಿಟ್ಟು (ಚಿತ್ರ ೧) ಕೋಲಿನಿಂದ ಚೆನ್ನಾಗಿ ಮರ್ದಿಸಬೇಕು. ಕಸವೇನಾದರೂ ಇದ್ದರೆ ಬಲೆಯ ಕೆಳಕ್ಕೆ ಬಿದ್ದು ಬಿಡುತ್ತದೆ. ಆಮೇಲೆ ಹತ್ತಿಯನ್ನು ಎಡದ ಕೈಯ್ಯೆ ಮುಷ್ಟಿಯಲ್ಲಿ ಹಿಡಿದು ಕೊಂಡು ಬಲಗೈಯ್ಯೆ ಬೆರಳುಗಳಿಂದ ಹತ್ತಿಯನ್ನು ಸ್ವಲ್ಪ ಸ್ವಲ್ಪವಾಗಿ ಕಿತ್ತು ಒಂದು ಕಡೆ ಕುಪ್ಪೆಹಾಕಬೇಕು. ಹೀಗೆ ಮಾಡುವುದರಿಂದ ದಾರವು ನಯವಾಗಿಯೂ, ಅಲ್ಲಲ್ಲಿ ಕಡಿಯದೆಯೂ ಒರುತ್ತದೆ. ಇಷ್ಟೊಂದು ಕೆಲಸ ಕಾಳುಬಿಡಿಸುವುದಕ್ಕೆ ಮೊದಲು ಮಾಡಬೇಕು. ಕಾಳನ್ನು ಬಿಡಿಸುವುದು ಒಂದು ರಾಟೆಯಲ್ಲಿ. (ಚಿತ್ರ ೨) ಆರಾಟೆಯಲ್ಲಿ ಎರಡು ಕಣೆಗಳಿರುತ್ತವೆ. ಕಬ್ಬಿನ ಗಾಣವು ತಿರುಗಿದಂತೆಯೇ ಈ ಕಣೆಗಳೂ ತಿರುಗುತ್ತವೆ. ಈ ಕಣೆಗಳನ್ನು ಗಟ್ಟಿಮರದಿಂದಲೇ ಮಾಡಿಬೇಕು. ಜಾಲಿಯ ಮರದ್ದು ಅತ್ಯುತ್ತಮ. ತೇಗದ ಮರದ್ದು ಸ್ವಲ್ಪವೂ ಪ್ರಯೋಜನಕ್ಕೆ ಬರುವುದಿಲ್ಲ. ಈ ರಾಟೆಯನ್ನು ದಾವಣಗೆರೆ ಪ್ರಾಂತ್ಯದಲ್ಲಿ ಈಗಲೂ ಹಳ್ಳಿಯ ಬಡಗಿಗಳು ಚೆನ್ನಾಗಿ ಮಾಡುತ್ತಾರೆ. ಬೆಲೆ ಸುಮಾರು ಒಂದೂಮುಕ್ಕಾಲು ರೂಪಾಯಿ. ಕಸಬಿಡಿಸಿದ, ಚೆನ್ನಾಗಿ ಒಣಗಿಸಿದ, ಹತ್ತಿಯನ್ನು ಕಣೆಗಳು ಸುತ್ತುತ್ತಿರುವಾಗ ಸ್ವಲ್ಪಸ್ವಲ್ಪವಾಗಿ ಉಣಿಸುತ್ತಿದ್ದರೆ ಕಾಳುಗಳು ಒಂದು ಕಡೆ ಬಿದ್ದು ಅರಳಯು ಬೇರ್ಪಡುವುದು.

ಪ್ರಶ್ನೆ:—ಈ ಅರಳಿಯಿಂದ ತಾನೆ ಹಂಜಿಗಳನ್ನು ಮಾಡುವುದು ?

ಉತ್ತರ:—ಹಂಜಿಯನ್ನಾಗಿ ಮಾಡುವುದೀಗ ಎಲ್ಲಿಂದ ಬಂತು ? ಅರಳಿಗೆ ಇನ್ನೂ ಎಷ್ಟೋ ಸಂಸ್ಕಾರವಾಗಬೇಕು. ಆ ಅರಳಿಯನ್ನು ಎಕ್ಕಬೇಕು.

\* ಬಲೆ:—ಕಾಲಿಂಚು ಚದರವಿದ್ದು ಬಲವಾದ ಕಬ್ಬಿಣದ ತಂತಿಗಳಿಂದ ಹೆಣೆದ ಬಲೆಯು ವೇಟಿಗಳಲ್ಲಿ ಸಿಕ್ಕುವುದು. ಮೂರು ಅಡಿ ಚದರವಾದರೆ ಸಾಕು. ಈ ಬಲೆಯನ್ನು ಒಂದು ಚೌಕಟ್ಟಿಗೆ ಹಾಕಿ ಬಿಗಿಸಿಟ್ಟಲ್ಲಿ ಅನೇಕ ವರ್ಷಗಳವರೆಗೆ ಬಾಳಿಕೆ ಬರುವುದು.

ಪ್ರಶ್ನೆ:—ಎಕ್ಕುವುದೇ ತರಿಂಗ?

ಉತ್ತರ:—ಬಿಲ್ಲಿನಿಂದ. ಹೂಬತ್ತಿ ಬಿಲ್ಲನ್ನೂ, ಪಿಂಜಾರಿಯವರು ಉಪಯೋಗಿಸುವ ಬಿಲ್ಲನ್ನೂ ನೋಡಿಲ್ಲವೆ? ಪಿಂಜಾರಿಯ ಬಿಲ್ಲು ಬಹಳ ಭಾರಿಯಾಯಿತು. ಹೆಚ್ಚು ಹತ್ತಿಯನ್ನು ಎಕ್ಕೆ ಹಂಜಿಗಳನ್ನಾಗಿ ಮಾಡಿ ಮಾರಬೇಕಾಗಿದ್ದಲ್ಲಿ ಈ ಬಿಲ್ಲನ್ನು ಉಪಯೋಗಿಸಬಹುದು. ಇದರ ಬೆಲೆ ಸುಮಾರು ಐದು ರೂಪಾಯಿಗಳಿಂದ ಏಳು ರೂಪಾಯಿಗಳವರೆಗೂ ಆಗುತ್ತೆ. ನಿತ್ಯ ಉಪಯೋಗವಾಗುವಂತಹ ಬಿಲ್ಲಾದರೋ ಇಷ್ಟು ಭಾರಿಯಾಗಿ ರಬಾರದು. ಹೂಬತ್ತಿ ಬಿಲ್ಲಂತೂ ಹೂಬತ್ತಿಗಳಿಗೇ ಸರಿ. ನಮಗೆ ಉಪಯೋಗಕ್ಕೆ ಬರುವ ಬಿಲ್ಲುಗಳಲ್ಲಿ ಎರಡು ವಿಧಗಳಿವೆ.

(೧) ಸಾಧಾರಣವಾದ ಬಿದುನ ಬಿಲ್ಲು (ಚಿತ್ರ ೩)

(೨) ಬರ್ದೋಲಿ ಬಿಲ್ಲು (ಚಿತ್ರ ೪)

ಮೊದಲನೆಯದರ ಖರೀದಿ ಸುಲಭ. ಸುಮಾರು ಒಂದು ರೂಪಾಯಿ ಆಗಬಹುದು. ಎರಡನೆಯದರ ಬೆಲೆ ನಾಲ್ಕು ರೂಗಳವರೆಗೂ ಇದೆ. ಬರ್ದೋಲಿ ಬಿಲ್ಲನ್ನು ಮೇಲಿನಿಂದ ನೇತುಹಾಗಿ ಎಕ್ಕೆಬಹುದಾದ್ದರಿಂದಲೂ ಸ್ವಲ್ಪ ದೊಡ್ಡದಾಗಿರುವುದರಿಂದಲೂ ಹೆಚ್ಚು ಹತ್ತಿಯನ್ನು ಸ್ವಲ್ಪಕಾಲದಲ್ಲಿ ಅಲ್ಪ ಶ್ರಮದಿಂದ ಎಕ್ಕೆಬಹುದು. ಈ ಎರಡು ಬಿಲ್ಲುಗಳಿಗೂ ನರವನ್ನೇ ಹೆದೆಯನ್ನಾಗಿ ಉಪಯೋಗಿಸುವುದು. ಬರ್ದೋಲಿ ಬಿಲ್ಲಿಗೆ ನರವು ಸ್ವಲ್ಪ ದಪ್ಪವಾಗಿರಬೇಕು. ಇದರ ನರದ ಒಂದು ಲಡಿಗೆ ಬೆಲೆ ಸುಮಾರು ಒಂದು ರೂಪಾಯಿ. ಇನ್ನೊಂದು ಬಿಲ್ಲಿಗೆ ಆಗುವ ನರದಲಡಿಗೆ ಸುಮಾರು ಒಂಭತ್ತಾಣೆ. ಇಂತಹ ನರಗಳು ಪೂರ್ವದಲ್ಲಿ ಹಳ್ಳಿಗಾಡುಗಳಲ್ಲೇ ಸಿಗುತ್ತಿದ್ದವು ಈಗಲೂ ಸ್ವಲ್ಪ ಪ್ರಮಾಸವಷ್ಟರೇ ಸಿಕ್ಕುತ್ತದೆ. ಸದ್ಯಕ್ಕೆ ಬರ್ದೋಲಿ ಕಲ್ಕತ್ತಾಗಳಿಂದ ತರಿಸಿಕೊಳ್ಳಬಹುದು. ನರದಲ್ಲಿ ಗಂಟುಗಳಿರಬಾರದು.

ಪ್ರಶ್ನೆ:— ಬರ್ಡೋಲಿ ಬಿಲ್ಲಿನ ಮುಖ್ಯ ಭಾಗಗಳ್ಯಾವುವು? ಸಾಧಾರಣ ವಾದ ಬಿಲ್ಲಿನ ಭಾಗಗಳ್ಯಾವುವು?

ಉತ್ತರ:— ಈ ಬಿಲ್ಲು ಸಿಂಜಾರಿಯವರ ಬಿಲ್ಲಿನಂತೆಯೇ ಇರುವುದು. ಆದರೆ ಅಷ್ಟು ದೊಡ್ಡದಲ್ಲ. ಅಷ್ಟು ಭಾರವಿಲ್ಲ. 'ಕ' ಎನ್ನುವುದೇ ಸ್ವಲ್ಪ ದಪ್ಪನಾಗಿರುವ ಗಟ್ಟಿ ಬಿದುರು. ಉದ್ದ ೪ ಅಡಿ. 'ಚ' 'ಟ' ಗಳು ಎರಡು ತೇಗವ ಹಲಗೆಗಳು. ಇವುಗಳನ್ನು ಬಿದುರಿನೊಳಕ್ಕೆ ಬಲವಾಗಿ ಕೂರಿಸಿರುವುದು. 'ತ' 'ಪ' ಗಳು ಎರಡು ಗೂಟೆಗಳು. ಇವು ಬಿಲ್ಲನ್ನು ನೇತಕಾಕಲು ಸಹಾಯವಾಗುವುವು. ಇದಕ್ಕೆ ಬರ್ಡೋಲಿ ಬಿಲ್ಲೆಂದು ಹೆಸರು. (ಚಿತ್ರ ೪) ಹೆಚ್ಚೆಟ್ಟು ದಪ್ಪವಿರುವ ಗಟ್ಟಿಬಿದುರನ್ನು (ಚಿತ್ರ ೩ ರಲ್ಲಿ) ತೋರಿಸಿರುವಂತೆ ಬಗ್ಗಿಸಿ ಸಾಧಾರಣವಾದ ಬಿಲ್ಲನ್ನು ತಯಾರಿಸುತ್ತಾರೆ. ಇದಕ್ಕೆ ಹಸಿ ಬಿದುರನ್ನೇ ಉಪಯೋಗಿಸತಕ್ಕದ್ದು.

ಪ್ರಶ್ನೆ:— ಬಿಲ್ಲಿಗೆ ನರವನ್ನು ಕಟ್ಟಿ ಸರಿಯಾದ ನಾದ ಬರುವಂತೆ ಏರ್ಪಡಿಸುವುದು ಹೇಗೆ?

ಉತ್ತರ:— ಬಿಲ್ಲಿನ ಒಂದು ಕೊನೆಯಿಂದ ಮತ್ತೊಂದು ಕೊನೆಗೆ ಎಷ್ಟು ಉದ್ದ ಬೇಕೋ ಅಷ್ಟು ಉದ್ದ ನರವನ್ನು ಬಿಟ್ಟು ಕೊಂಡು ಮಿಕ್ಕದ್ದೆಲ್ಲವನ್ನೂ ಬಿದುರಿಗೆ ಬಲವಾಗಿ ಸುತ್ತ ಬೇಕು. (ಚಿತ್ರ ೪) ಸುತ್ತಿದ್ದು ಜಾರಿಬರದಂತೆ ಬಿದುರಿಗೆ ಒಂದು ಗಂಟನ್ನು ಹಾಕಬೇಕು. ಹೀಗೆ ಸುತ್ತಿದ ಮೇಲೆ ನರವನ್ನು ಬಿದುರಿನ ಮೇಲೆ ಹಾಯಿಸಿಕೊಂಡು ಬಂದು, ಬಿದುರಿನ ಕೊನೆಯಲ್ಲಿ ಇರುವ ಒಂದು ಕೊಕ್ಕಿಯಲ್ಲಿ 'ಗ' ದೂರಿಸಿಕೊಂಡು 'ಟ' ಮೇಲೆ ಬರುವಂತೆ ಮಾಡಬೇಕು. ನರವು ಜಾರಿಬರದಂತೆ ಕೊಕ್ಕಿಯು ನೋಡಿಕೊಳ್ಳುವುದು. 'ಟ' ನ ಕೊನೆಯಲ್ಲಿ ಅಂದರೆ ನರವು ಮರಕ್ಕೆ ಎಲ್ಲಿ ತಗಲುವುದೇ ಅಲ್ಲಿ ಹದಮಾಡದೇ ಇರುವ ತೆಳ್ಳಗಿರುವ ಚರ್ಮದ ಚೂರೊಂದನ್ನು ಹೊದಿಸಿರುವರು. ಇದಿಲ್ಲದೇ ಹೋದರೆ ನರಕ್ಕೆ ನಾದ ಕೊಟ್ಟು

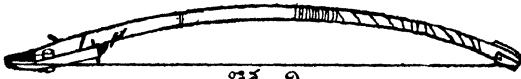

ಚಿತ್ರ. ೨

ಸಾಧಾರಣವಾದ ಬಿಲ್ಲು

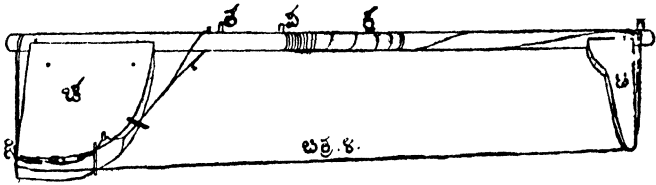

ಚಿತ್ರ. ೩.

ಬರದೋಲಿ ಬಿಲ್ಲು

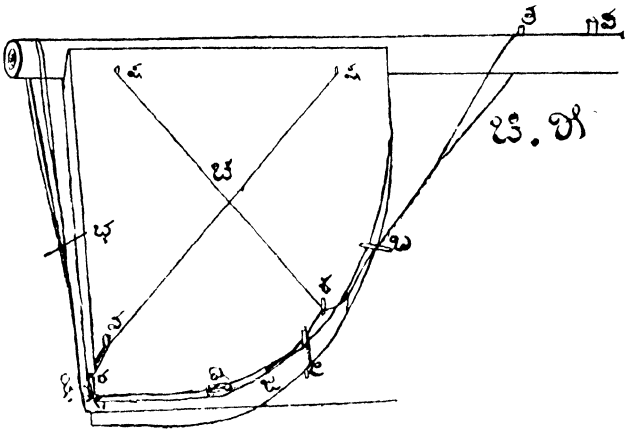

ಬರದೋಲಿ ಬಿಲ್ಲಿನ ಒಂದು ಭಾಗ



ಚಿ. ೬.

೨೩

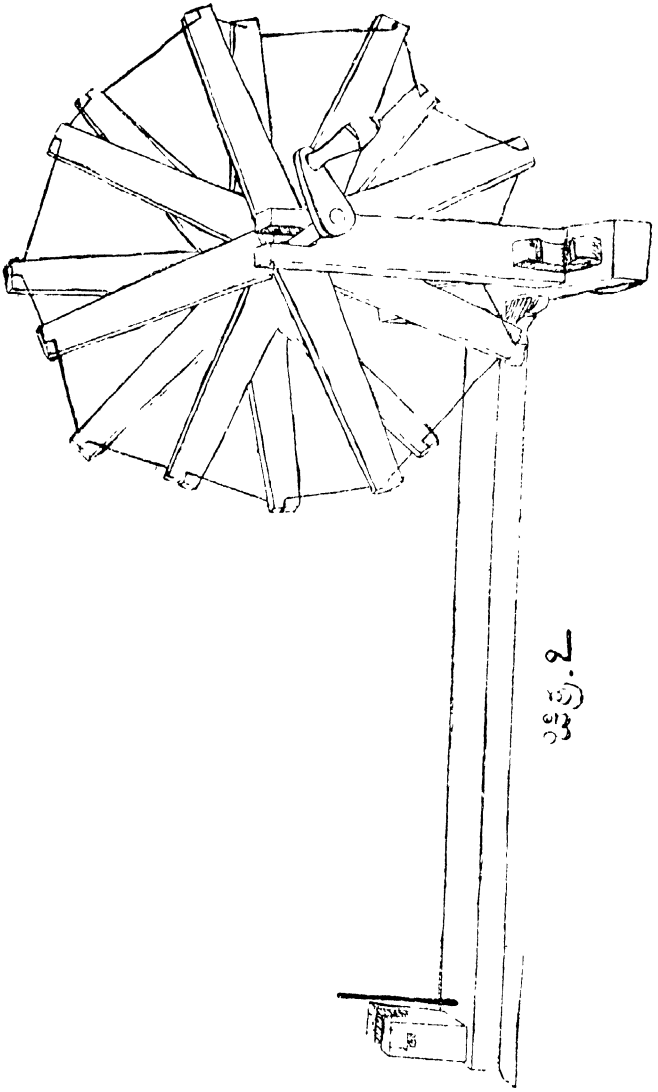

२९३.२

ಹೊಡೆಯುವಾಗ ನರವು ಮರಕ್ಕೆ ತಾಗುವುದರಿಂದ ಬೇಗನೆ ಕಿತ್ತುಹೋಗುವುದು. ಅಲ್ಲಿ ನರವು ಕಿತ್ತಿತೆಂದರೆ ನಾಲ್ಕುಡಿ ನರವೂ ನಷ್ಟವಾಗುವುದು. ನರವು ಅಲ್ಲಿಂದ 'ಚ' ಹಲಗೆಯ ಮೇಲೆ ಹಾದು ಹೋಗಿ 'ಯ' ನಲ್ಲಿ ಕೊನೆಗಾಣುವುದು (ಚಿತ್ರ೫). ಇದಕ್ಕೆ ಮುಂಚೆ 'ಚ' ಹಲಗೆ ಸ್ವಲ್ಪ ಸಜ್ಜುಗೊಳಿಸಬೇಕಾಗಿದೆ. 'ಜ' ಎನ್ನುವುದು ಹದಮಾಡದ ಒಂದು ಚರ್ಮ. (ಕೃಷ್ಣಾಜಿನವಾಗಬಹುದು. ಬ್ಯಾಂಡುಗಳಿಗೆ ಹಾಕುವ ಚರ್ಮವಾದರೆ ಉತ್ತಮ.) ಸುಮಾರು ಮುಕ್ಕಾಲು ಇಂಚು ಅಗಲ ಆರಿಂಚು ಉದ್ದ. ಆ ಚರ್ಮದ ಎರಡು ಕೊನೆಗಳನ್ನೂ ಸ್ವಲ್ಪವಾಗಿ ಮಡಿಸಿ, ಆ ಮಡಿಕೆಗಳ ಮೂಲಕ ನೊಳೆಗಳನ್ನು ದೂರಿಸಿರುವರು. ಅವುಗಳೇ 'ರ' 'ಲ' ಗಳು. 'ರ' ನೊಳೆಗೆ ಎರಡು ದಾರಗಳನ್ನು ಕಟ್ಟಿ 'ವ' 'ಷ', ಎಂಬ ಸಂದುಗಳಲ್ಲಿ ದೂರಿಸುವುದರಿಂದ ಚರ್ಮದ ಒಂದು ಕೊನೆಯನ್ನು ಬಿಗಿಪಡಿಸಿದೆ. 'ಲ' ನೊಳೆಗೂ ದಾರಗಳನ್ನು ಕಟ್ಟಿ 'ಶ', 'ಷ' ಎಂಬ ಸಂದುಗಳಲ್ಲಿ ದೂರಿಸಿರುವುದರಿಂದ ಇನ್ನೊಂದು ಕೊನೆಯನ್ನೂ ಬಿಗಿಪಡಿಸಿದೆ. ಚರ್ಮವು ಹಲಗೆಯ ಮೇಲೆ ಬಿಗಿಯಾಗಿ ಕೂತಿರುವುದು. ಒಂದೊಂದುವೇಳೆ ಬಿಗಿಯು ಸಾಲದೇ ಬರಬಹುದು. ಬಿಗಿಪಡಿಸುವುದಕ್ಕೆ 'ಲ' ನೊಳೆಗೆ ಇನ್ನೊಂದು ದಾರವನ್ನು ಎರಡು ಮಡಿಕೆಗಳಾಗಿ ಕಟ್ಟಿ, ಅದರ ಇನ್ನೊಂದು ಕೊನೆಯನ್ನು ಬಿದುರಿಗೆ ಕಟ್ಟಿದೆ. ಈ ಮಡಿಕೆಗಳ ಮುಖಾಂತರ ಒಂದು ನೊಳೆಯನ್ನು ದೂರಿಸಿ 'ಬ' ಆದಾರವನ್ನು ಹುರಿಗೊಳಿಸಬಹುದು. ಹುರಿ ಬಿಚ್ಚಿದಂತೆ ನೊಳೆಯು ಹಲಗೆಗೆ ತಗಲಿಟ್ಟುಕೊಂಡಿರುವುದು. 'ಡ' ಎಂಬುವುದೇ "ಆತ್ಮಾರಾಮ". ಇದಕ್ಕೇ "ಜೀವಾಳ" ವೆಂದೂ ಹೆಸರು. ನರಕ್ಕೆ ಸರಿಯಾದ ಸಾದವನ್ನು ಹುಟ್ಟಿಸುವುದು ಇದೇ. ಒಂದು ತೆಳುವಾದ ಚರ್ಮದಲ್ಲಿ ಸ್ವಲ್ಪ ಹತ್ತಿಯನ್ನು ಸುತ್ತಿ 'ಜ'

ಚರ್ಮದ ಕೆಳಗಿಟ್ಟರಾಯಿತು “ ಆತ್ಮಾರಾಮ್ ” ನರವನ್ನು ಬಿಗಿಬಿಗಿ ಕಟ್ಟಿದ ಮೇಲೆ ಜೀವಾಳವನ್ನು ಅತ್ತಿತ್ತ ಜರುಗಿ ಸುವುದರಿಂದ ನರದಲ್ಲಿ ಸರಿಯಾದ ನಾದವು ಹುಟ್ಟುವುದು. ನರವನ್ನು ಬಿಗಿಪಡಿಸುವುದೇ ಕಷ್ಟವಾದ ಕೆಲಸ. ‘ ಯ ’ ಎಂಬುವುದು ಎರಡೆಳೆಯ ಬಿಗಿಯಾದ ದಾರ. ಇದರ ಕೊನೆ ಯೊಂದನ್ನು ಬಿಡುರಿಗೆ ಕಟ್ಟಬೇ. ನರದ ಕೊನೆಗೆ ಸ್ವಲ್ಪ ಹತ್ತಿ ಯನ್ನು ಸುತ್ತಿ ಈ ದಾರದೊಳಕ್ಕೆ ದೂರಿಸಿ ಗಂಟುಹಾಕಿದೆ. ಹತ್ತಿಯನ್ನಿಟ್ಟು ಗಂಟುಹಾಕದೇ ಹೋದರೆ ಗಂಟು ಬಿಗಿಯಾಗಿ ನಿಲ್ಲುವುದಿಲ್ಲ. ಅಲ್ಲದೆ ಗಂಟನ್ನು ಹಾಕುವುದು ಕಷ್ಟ. ಬಿಲ್ಲಿನ ಒಂದು ಕೊನೆಯಿಂದ ಇನ್ನೊಂದು ಕೊನೆಗೆ ಎಷ್ಟು ಉದ್ದ ತರುವುದೋ ಅದಕ್ಕಿಂತಲೂ ಸಮಾರು ನಾಲ್ಕು ಬೆಟ್ಟು ಗಳು ಕಮ್ಮಿಯಾಗಿರುವಂತೆ ನರದ ಉದ್ದವನ್ನು ಸರಿಪಡಿಸಿ ಕೊಳ್ಳಬೇಕು. ( ಸಾಧಾರಣವಾದ ಬಿಲ್ಲಿನಲ್ಲಿ ಎರಡು ಬೆಟ್ಟು ಗಳಷ್ಟೇ ಸಾಕು ) ಅನಂತರ ಕೂತು, ಎರಡು ಕಾಲುಗಳ ಮಧ್ಯೆ ಬಿಲ್ಲನ್ನು ಹಿಡಿದುಕೊಂಡು ನರವನ್ನು ‘ ಚ ’ ಹಲಗೆ ಯಮೇಲಕ್ಕೆ ಒಂದು ಬಲವಾದ ಲೇಖನಿಯ ಸಹಾಯದಿಂದ ಬಹು ಜಾಗರೂಕತೆಯಿಂದ ಮೆತ್ತಗೆ ಜಾರಿಸಬೇಕು. ನರವು ಪಿಟೀಲಿನ ತಂತಿಯಂತೆ ಇರಬೇಕು. ನರಕ್ಕೆ ಸಾಕಾದಷ್ಟು ಬಿಗಿ ಬರದೇ ಇದ್ದಲ್ಲಿ ‘ ಯ ’ ಹುರಿಯ ಮಧ್ಯೆ ಒಂದು ‘ ಭ ’ ಮೊಳೆಯನ್ನು ದೂರಿಸಿ ಆ ಹುರಿಯನ್ನು ಹುರಿಸಬೇಕು. ಜೀವಾಳವನ್ನು ಅತ್ತಿತ್ತ ಜರುಗಿಸುವುದರಿಂದ ಸರಿಯಾದ ನಾದವು ಹುಟ್ಟುವುದು. ನಾದವು ಸರಿಯಾಗಿ ಬರದೇ ಇದ್ದಲ್ಲಿ ಹತ್ತಿಯು ನರಕ್ಕೆ ಸುತ್ತಿಹಾಕಿಕೊಂಡು ನರವು ಕಿತ್ತು ಹೋಗುವುದು.

ಪ್ರಶ್ನೆ :—ಬಿಲ್ಲನ್ನು ನೇತುಹಾಕುವುದು ಹೇಗೆ ?

ಉತ್ತರ :—ಹೂಬತ್ತಿಯ ಬಿಲ್ಲೊಂದನ್ನು ಮೇಲ್ಭಾಗವೆಣಿಗೆ ತಗುಲಿ ಹಾಕುವುದು. ಅಂತಹ ಬಿಲ್ಲು ಇನ್ನೊಂದನ್ನು ತೆಗೆದುಕೊಂಡು

ಮೊದಲಿನ ಬಿಲ್ಲಿನ ದಾರದ ಮಧ್ಯಭಾಗಕ್ಕೆ ಕಟ್ಟುವುದು. ಈ ಎರಡನೇ ಬಿಲ್ಲಿನ ಎರಡು ಕೊನೆಗಳಿಗೆ ಎರಡು ದಾರಗಳನ್ನು ಕಟ್ಟಿತಂದು, ಸ್ವಲ್ಪ ದೂರ ಬಂದಮೇಲೆ ಒಂದು ದಾರವಾಗಿ ಹೊಸೆದು, ಬಿಲ್ಲನ್ನು ಈ ದಾರದ ಕೊನೆಗೆ ನೇತಹಾಕಬೇಕು. ನೆಲಕ್ಕೆ ತಾಗುವಂತೆ ಇರಬೇಕು. ಹೀಗೆ ನೇತು ಹಾಕುವುದ ರಿಂದ ಕೈಗೆ ಆಯಾಸವು ತೋರುವುದಿಲ್ಲ. ಸಾಧಾರಣ ಬಿಲ್ಲಿನ ವಿಷಯದಲ್ಲಿ ಹೀಗೆ ಮಾಡುವುದು ಅನಾವಶ್ಯಕ.

ಪ್ರಶ್ನೆ:—ಬದೋಲಿ ಬಿಲ್ಲಿನಲ್ಲಿರುವ ಏರ್ಪಾಡೇ ಸಣ್ಣ ಬಿಲ್ಲಿನಲ್ಲಿಯೂ ಇರುವುದು ತಾನೆ ?

ಉತ್ತರ:—ಹೌದು. ವ್ಯತ್ಯಾಸವೇನೂ ಇಲ್ಲ.

ಪ್ರಶ್ನೆ:—ಎಕ್ಕುವುದು ಹೇಗೆ ?

ಉತ್ತರ:—ನರವನ್ನು ಬಿಗಿದೇಳದು ಕಟ್ಟಿ ನಾದ ಬರುವಂತೆ ಮಾಡಿದ ಮೇಲೆ, ನರಕ್ಕೆ ಜಾಲಿಯ ಸೊಪ್ಪನ್ನು ಅಥವಾ ಬೇವಿನ ಸೊಪ್ಪನ್ನು ಹಾಕಿ ಉಜ್ಜಬೇಕು. ಜಾಲಿಯ ಎಲೆಗಳನ್ನು ಮಾತ್ರ ಬಿಡಿಸಿಕೊಳ್ಳುವುದು. ಕೈಯ್ಯೆಲ್ಲಿಟ್ಟು ಸ್ವಲ್ಪ ತಿಕ್ಕುವುದು. ಅನಂತರ ನರಕ್ಕೆ ಹಾಕಿ ಉಜ್ಜುವುದು. ಜಾಲಿಯ ರಸವು ನರಕ್ಕೆ ಮೆತ್ತಿಕೊಳ್ಳುವುದು. ಹತ್ತು ನಿಮಿಷಗಳಾದ ಮೇಲೆ ನರವನ್ನು ಎಳೆದೇಳದು ಬಿಟ್ಟು, ಬೆರಳುಗಳಿಂದ ಸಾಧಾರಣ ವಾಗಿ ಉಜ್ಜಬೇಕು. ಎಲೆಗಳ ಚೂರೇನಾದರೂ ಮೆತ್ತಿಕೊಂಡಿದ್ದರೆ ಉದುರಿ ಹೋಗುವುದು. ಈ ರಸವನ್ನು ಹಾಕಿ ಉಜ್ಜುವುದರಿಂದ ಹತ್ತಿಯು ನರಕ್ಕೆ ಸುತ್ತು ಹಾಕಿಕೊಳ್ಳುವುದಿಲ್ಲ. ಕಸವನ್ನು ಬಿಡಿಸಿ ಒಣಗಿಸಿದ ಅರಳೆಯನ್ನು ಸ್ವಲ್ಪವಾಗಿ ತೆಗೆ ಗೆದು ಕೊಂಡು—ಒಂದು ಸಲಕ್ಕೆ ಎರಡು ತೊಲಗಳಿಗಿಂತ ಹೆಚ್ಚಾಗಿರಬಾರದು—ಬಲೆಯ ಮೇಲಿಡುವುದು. ಕುಕ್ಕುಟ ಕಾಲಿನಲ್ಲಿ ಕೂತು ಬಿಲ್ಲನ್ನು ಎಡಗೈಯ್ಯಲ್ಲಿ ಹಿಡಿದು ಕೊಳ್ಳುವುದು. ಎಡಗೈ ಮೊಣಕಾಲಿನ ಮೇಲಿರಬೇಕು; ನೆಟ್ಟಗೆ ಬಲವಾಗಿದ್ದು ಮೊಣಕೈ ಹತ್ತಿರ ಬಗ್ಗಿರಬಾರದು. ಹೀಗೆ

ಮಾಡುವುದರಿಂದ ಬಿಲ್ಲಿನ ಭಾರವು ಕೈಯೊಂದರ ಮೇಲೆಯೇ ಬೀಳುವುದಿಲ್ಲ. ಹೆಚ್ಚು ಹೊತ್ತು ಎಕ್ಕಬಹುದು. ಎಕ್ಕುವುದಕ್ಕೆ ಮರದ ಪಿಡಿಯೊಂದರುವುದು.

ಪಿಡಿಯ ಕೊನೆಗಳಲ್ಲಿ ಗ್ರಂಥಿಗಳಿವೆ. (ಚಿತ್ರ ೬) ಗ್ರಂಥಿಗಳ ಹೊರಭಾಗವು ಇಳಿಜಾರಾಗಿ ಚೂಪಾಗಿರುವುದು. ಒಳಭಾಗವು ಪಿಡಿಗಿ ಸಮ ಕೋಣದಲ್ಲಿರುವುದು. ಒಳಭಾಗವು ಸಮಕೋಣದಲ್ಲಿರುವ ಪಿಡಿಯನ್ನೇ ಉಪಯೋಗಿಸಬೇಕು. ಇಂತಹ ಪಿಡಿಯ ಸಹಾಯದಿಂದ ನರವನ್ನು ಎಳೆದೇದು ಬಿಡಬೇಕು. ಎಳೆದೇದು ಬಿಡುವುದಾದರೂ ತಾಳ ಬೀಳುವಂತಿರಬೇಕು. ಸಿಂಜಾರಿಯು ಅರಳೆಯನ್ನು ಎಕ್ಕುವುದನ್ನು ಎಲ್ಲರೂ ನೋಡಿರುವರು. ಅದಾದರೂ ಧಕ್ಕ—ಧಕ್ಕ—ಧಯ್ಯೋ—ಧಯ್ಯೋ ಎಂದು ಶಬ್ದ ಮಾಡುತ್ತಿರುವುದು. ಸಿಂಜಾರಿಯು ನೊದಲೆರಡಾ ವರ್ತಿ ನರವನ್ನು ಮೆತ್ತಗೆ ಎಳೆದುಬಿಡುವನು. ಆಗ ಅರಳೆಯು ನರಕ್ಕೆ ಸುತ್ತು ಹಾಕಿಕೊಂಡು “ ಧಕ್ಕ—ಧಕ್ಕ ” ಎಂಬ ಶಬ್ದವು ಕೇಳಿ ಬರುವುದು. ಮೂರನೇ ವರ್ತಿ ಬಲವಾಗಿ ಎಳೆದುಬಿಡುವನು. ಮೆತ್ತಿಕೊಂಡಿದ್ದ ಅರಳೆಯೆಲ್ಲವೂ ಹರಿದು ಹರಿದು ದೂರವಾಗಿ ಹೋಗಿ ಬೀಳುವುದು. ನಾಲ್ಕನೇಸಲದ ಎಳೆತವೂ ಸ್ವಲ್ಪ ಬಿಗಿಯಾಗಿಯೇ ಇರುವುದು. ಆಗಲೂ, ಏನಾದರೂ ಅರಳೆಯು ಮೆತ್ತಿಕೊಂಡಿದ್ದರೆ ಅದೂ ದೂರ ಹೋಗಿ ಬಿದ್ದು ನರದಲ್ಲಿ ಏನೂ ಇರುವುದಿಲ್ಲ. ಪುನಃ ಮೊದಲಿನಂತೆಯೇ ಎಳೆತಗಳು. ನಾವಾದರೂ ಹಾಗೆಯೇ ಎಕ್ಕಬೇಕು. ನಾಲ್ಕನೆಯ ಎಳೆತವು ಪರೀಕ್ಷೆಗೋಸ್ಕರವೆಂದಾದರೂ ಇಟ್ಟುಕೊಳ್ಳಬಹುದು. ಈ ಪರೀಕ್ಷೆಯು ಅತ್ಯವಶ್ಯಕ. ನರಕ್ಕೆ ಸ್ವಲ್ಪವಾದರೂ ಸರಿಯೇ ಅರಳೆಯು ಸುತ್ತಿಹಾಕಿಕೊಂಡಿದ್ದರೆ ನಾವು ಸರಿಯಾಗಿ ಬರುವುದಿಲ್ಲ. ಸರಿಯಾದ ನಾದಕ್ಕೆ ಕಿವಿಯನ್ನು ಸಿದ್ಧಗೊಳಿಸಬೇಕು. ನಾವು ಸರಿಯಾಗಿ ಬರದೇ ಇದ್ದಲ್ಲಿ ಎಕ್ಕುವುದನ್ನು ತಕ್ಷಣ ನಿಲ್ಲಿಸಿ ಮೆತ್ತಿಕೊಂಡಿದ್ದ ಹತ್ತಿ

ಯನ್ನು ಕಿತ್ತು ಹಾಕಬೇಕು. ಇಂತಹ ಅರಳಿಯನ್ನು ಕೀಳು  
ವುದರಲ್ಲಿಯೂ ಒಂದು ರೀತಿ ಇದೆ. ನರಕ್ಕೆ ನಾದ ಬರಲು  
ಹೇಗೆ ಎಳೆದು ಬಿಡುವೆವೋ ಹಾಗೆಯೇ ಅರಳಿಯನ್ನೂ ಕೀಳ  
ಬೇಕು. ಅದನ್ನು ಮೇಲಿಂದ ಕೆಳಕ್ಕೆ ನರದ ಉದ್ದಕ್ಕೂ ತರ  
ಬಾರದು. ಹೀಗೆ ಮಾಡಿದರೆ ಹತ್ತಿಯೆಲ್ಲವೂ ಗಂಟುಕಟ್ಟಿ  
ಕೊಂಡು ಬಿಡುವುದು. ಆ ಮೇಲೆ ಎಷ್ಟು ಕಿತ್ತರೂ ಬರುವ  
ದಿಲ್ಲ. ಬೇಜಾರಾಗಿ ಗಂಟನ್ನು ಹಾಗೆಯೇ ಬಿಟ್ಟರೆ ನರಕ್ಕೆ  
ಅಪಾಯ. ಸಲಸಲಕ್ಕೂ ನರಕ್ಕೆ ಅರಳಿಯು ಮತ್ತಿಕೊಳ್ಳು  
ತ್ತಿದ್ದರೆ ಎಲ್ಲಿಯೋ ಏನೋ ಕುಂದಿರಬೇಕು. ಎಳತವು ಬಲ  
ವಾಗಿಲ್ಲದೇ ಇರಬಹುದು. ನರದಲ್ಲಿ ಸರಿಯಾದ ನಾದವು  
ಹುಟ್ಟಿರದೇ ಇರಬಹುದು. ಆಗ ಜೀವಾಳವನ್ನು ಸರಿಪಡಿಸ  
ಬೇಕು. ನರವು ಬಿಗಿಯಾಗಿರದೇ ಇರಬಹುದು. 'ಯ'  
ದಾರವನ್ನು ಹುರಿಗೊಳಿಸುವುದರಿಂದ ಈ ಕೊರತೆಯನ್ನು ನೀಗ  
ಬಹುದು. ನರದಲ್ಲಿ ಜಾಲಿಯ ಸೊಪ್ಪಿನ ರಸವಿಲ್ಲದೇ ಇರಬ  
ಹುದು. ಇವೆಲ್ಲವೂ ಸರಿಯಾಗಿದ್ದರೂ ಅರಳಿಯು ಚೆನ್ನಾಗಿ  
ಒಣಗದೇ ಇರಬಹುದು. ಈ ಕುಂದುಕೊರತೆಗಳು ಯಾವದಿ  
ದ್ದರೂ ಸರಿಯೇ ಅದನ್ನು ಸರಿಪಡಿಸಿಕೊಂಡೇ ಎಕ್ಕುವುದಕ್ಕೆ  
ಪ್ರಾರಂಭಿಸಬೇಕು.

ಪ್ರಶ್ನೆ:—ಎಕ್ಕುವ ವಿಚಾರದಲ್ಲಿ ಗಮನಿಸಬೇಕಾದ ವಿಚಾರಗಳನ್ನೂ  
ಏನಾದರೂ ಉಂಟೋ ?

ಉತ್ತರ:—ಅಂದು ಕಾಳುಬಿಡಿಸಿದ ಅರಳಿಯನ್ನು ಬಿಸಿಲಿಗಿಟ್ಟು ಒಣ  
ಗಿಸಿ ಅಂದೇ ಎಕ್ಕುವುದು ಸುಲಭ. ಗಾಳಿಯಲ್ಲಿ ಹೆಚ್ಚು  
ಆದ್ರ್ವವ (ಶೈತ್ಯ) ವಿದ್ದ ದಿವಸ ಎಕ್ಕುವುದು ಕಷ್ಟ. ಅರಳಿ  
ಯು ನರಕ್ಕೆ ಸುತ್ತಿಹಾಕಿಕೊಳ್ಳುತ್ತಿರುವುದು. ನರವು ಕಡಿದು  
ಹೋದಾಗ ಕಡಿದ ತುಂಡನ್ನು ಬಿಟ್ಟುಬಿಡಬೇಕು. ಇದನ್ನು

ಗಂಟು ಹಾಕಿಕೊಂಡು ಎಕ್ಕಬಾರದು. ನರದಲ್ಲಿ ಗಂಟೀ ಇರಬಾರದು. ಜೀವಾಳವು ಎಡಗಡೆಗೆ ಇರುವಂತೆ ಬಿಲ್ಲನ್ನು ಹಿಡಿದುಕೊಳ್ಳಬೇಕು. ಅರಳೆಯು ನರದ ಮಧ್ಯಭಾಗದಿಂದ ಆಚೆಗೇ, ಐದಾರು ಇಂಚು ಪುದೇಶದಲ್ಲಿ ಮಾತ್ರ ನರಕ್ಕೆ ಹತ್ತಿಕೊಳ್ಳುತ್ತಿರುವಂತೆ ಅರಳೆಯನ್ನು ಏರ್ಪಡಿಸಬೇಕು. ಎಕ್ಕುವಾಗ ಅರಳೆಯನ್ನು ಆಗಾಗ್ಗೆ ತಿರುವಿಹಾಕಿಕೊಳ್ಳುತ್ತಿರಬೇಕು. ಗಂಟುಗಳೆಲ್ಲವೂ ಹೋಗಿ ಅರಳೆಯು ಎಳೆಎಳೆಗಳಾಗಿ ಆಗುವಷ್ಟು ಮಾತ್ರ ಎಕ್ಕಬೇಕು. ಹೆಚ್ಚಾಗಿ ಎಕ್ಕಿದಲ್ಲಿ ಅರಳೆಯಲ್ಲಿ ಸಣ್ಣ ಸಣ್ಣ ಬಿಳೀ ಗಂಟುಗಳು ಕಾಣಬರುವುವು. ಹೀಗಾಗುವುದು ಎಳೆಗಳು ಹರಿದು ಸುತ್ತುಹಾಕಿಕೊಳ್ಳುವುದರಿಂದ. ಇಂತಹ ಅರಳೆಯ ಹಂಜಿಯಿಂದ ನಯವಾದ ದಾರವು ಬರುವುದಿಲ್ಲ. ಅಲ್ಲದೆ ದಾರವು ಗಟ್ಟಿಯಾಗಿರುವುದಿಲ್ಲ. ಬಲೆಯ, ಕೆಳಗೆ ಕಸವು ಬೀಳುವುದು. ಅದರ ಜೊತೆಗೆ ಕೆಲಸಕ್ಕೆ ಬಾರದ ಅರಳೆಯೂ ಬಿದ್ದು ಬಿಡುವುದು. ಇದರಲ್ಲಿ ಸ್ವಲ್ಪವಾದರೂ ಶಕ್ತಿ ಇರುವುದಿಲ್ಲ. ಇದು ಎಕ್ಕದ ಅರಳೆಯೊಂದಿಗೆ ಸೇರದಂತೆ ನೋಡಿಕೊಳ್ಳಬೇಕು. ಇದನ್ನು ಹಾಳುಮಾಡದೇ ಶೇಖರಿಸಿಟ್ಟರೆ ದಿಂಬು ಹಾಸಿಗೆಗಳಿಗೆ ಒರುವುದು. ಎಕ್ಕುವನರ ಬಲಭಾಗದಲ್ಲಿ ಯಾರೂ ಕೂಡಬಾರದು. ನರವು ಹರಿದು ಹಾರಿತೆಂದರೆ ಪೆಟ್ಟು ಬಲವಾಗಿ ಬೀಳುವುದು. ಎಕ್ಕುವುದು ಮುಗಿದ ತಕ್ಷಣ ಬಿಲ್ಲಿನ ಹೆದೆಯನ್ನು ಸಡಿಲಮಾಡಿಬಿಡಬೇಕು. ಇಲ್ಲದೇ ಹೋದರೆ ನರವು ಬೇಗ ಕಿತ್ತುಹೋಗುವುದು.

ನರಕ್ಕೆ ಎಂದೆಂದಿಗೂ ನೀರನ್ನು ಸೋಕಿಸಬಾರದು. ಅದನ್ನು ಶೀತವಾದ ಸ್ಥಳದಲ್ಲಿಡಬಾರದು. ಕೊಬ್ಬು, ಎಣ್ಣೆಯಲ್ಲಿ ಹಾಕಿಟ್ಟಿರಬೇಕು. ನರವನ್ನು ಕಂಡರೆ ಇಲಿ, ನಾಯಿಗಳಿಗೆ ಬಹು ಇಷ್ಟ. ಇವುಗಳಿಗೆ ಸಿಕ್ಕದಂತೆ ಭದ್ರವಾದ ಸ್ಥಳದಲ್ಲಿ ಜೋಪಾನ ಮಾಡಿಡಬೇಕು. ನರದ ಬೆಲೆಯಾದರೂ ಹೆಚ್ಚು. ನಾಜೋಕಿನಿಂದ ಉಪಯೋಗಿಸಬೇಕು. ಒಂದು ಸಾಧಾರಣ

ಲಡಿಯು (ಸುಮಾರು ೧೦, ೧೨ ಗಜಗಳು) ಒಬ್ಬರಿಗೆ ಒಂದು ವರ್ಷವಾದರೂ ಬರಬೇಕು. ಎಕ್ಕುವ ರೀತಿಯನ್ನು ಬರೆಯಲು ಸಾಧ್ಯವಿಲ್ಲ. ತಿಳಿದವರಿಂದ ಕಲಿತುಕೊಳ್ಳಬೇಕು.

ಪ್ರಶ್ನೆ:—ಎಕ್ಕಿದ ಅರಳೆಯನ್ನು ಏನುಮಾಡಬೇಕು?

ಉತ್ತರ:—ಹಂಜಿಗಳನ್ನಾಗಿ (ಬತ್ತಿ, ಸ್ಪೈವರ್) ಮಾಡಬೇಕು.

“ಬಿಸಿಬಿಸಿಯಾಗಿರುವಾಗಲೇ” ಅಂದರೆ ಎಕ್ಕಿದಾಗಲೇ ಹಂಜಿಗಳನ್ನು ಮಾಡಬೇಕು. “ಆರುವುದಕ್ಕೆ” ಬಿಡಬಾರದು. ಎಕ್ಕಿದ ಅರಳೆಯನ್ನು ಬಹು ಮೃದುವಾಗಿ ಹಂಜಿಗಳನ್ನು ಮಾಡುವುದಕ್ಕೆ ಒಯ್ಯಬೇಕು. ಒರಟುತನದಿಂದ ಕೈಯ್ಯಾಡಿಸಿದರೆ ಪುನಃ ಗಟ್ಟಿಯಾಗಿ ಬಿಡುವುದು. ಸ್ವಲ್ಪ ಅರಳೆಯನ್ನು ತೆಗೆದುಕೊಳ್ಳುವುದು, ಅದರಲ್ಲಿ ಕಸ, ಗಂಟುಗಳೇನಾದರೂ ಇದ್ದಲ್ಲಿ ತೆಗೆದುಹಾಕಿ ಒಂದು ಹಲಗೆಯ ಮೇಲಿಡುವುದು, ಅದರ ಮೇಲೆ ಸ್ವಲ್ಪ ದಪ್ಪನಾಗಿರುವ, ಬಹು ನುಣುಪಾದ, ಕಬ್ಬಿಣದ ಕಡ್ಡಿಯನ್ನೋ ಮರದ ಕಡ್ಡಿಯನ್ನೋ (ಚನ್ನಪಟ್ಟಣದ ದಪ್ಪ ಲೇಖಣಿ) ಇಟ್ಟು ಒಂದು ಮರದ ಹಲಗೆಯ ಸಹಾಯದಿಂದ ಮೇಲಿನಿಂದ ಕೆಳಭಾಗಕ್ಕೆ ಮಾತ್ರ ಒತ್ತಿ ಎಳೆಯಬೇಕು. ಅರಳೆಯೆಲ್ಲವೂ ಕೋಲಿನ ಸುತ್ತಲೂ ಸುತ್ತು ಹಾಕಿಕೊಳ್ಳುವುದು. ಕೆಳಭಾಗಕ್ಕೆ ಬಂದಮೇಲೆ ಕೋಲನ್ನೆತ್ತಿ ಮೇಲ್ಭಾಗಕ್ಕೆ ಇಡುವುದು. ಪುನಃ ಹಲಗೆಯಿಂದ ಒತ್ತಿ ಕೆಳಕ್ಕೆ ಎಳೆದು ತರುವುದು. ಹೀಗೆ ಮಾಡುವುದರಿಂದ ಅರಳೆಯ ಎಳೆಗಳು, ಕದುರು ಯಾವ ರೀತಿಯಲ್ಲಿ ತಿರುಗುತ್ತಿರುತ್ತದೋ ಅದೇ ರೀತಿಯಲ್ಲಿ ಇವೂ ಸುತ್ತುಹಾಕಿಕೊಂಡಿರುತ್ತವೆ. ಇಂತಹ ಹಂಜಿಗಳನ್ನು ಉಪಯೋಗಿಸುವುದರಿಂದ ದಾರವು ನಯವಾಗಿಯೂ, ಬೇಗ ಅಲ್ಲಲ್ಲಿ ಕಡಿದುಹೋಗದೆಯೂ ಬರುತ್ತದೆ. ಹಂಜಿಯು ಚೋಟುದ್ದಕ್ಕಿಂತ ಹೆಚ್ಚಾಗಿರಬಾರದು. ಸ್ವಲ್ಪ ಗಟ್ಟಿಯಾಗಿದ್ದರೆ ಉತ್ತಮ. ಹಂಜಿಗಳನ್ನು ಮಾಡಿದ

ತಕ್ಷಣವೇ ಒಂದು ಕಾಗದದಲ್ಲಿ ಅವುಗಳನ್ನು ಬಿಗಿಯಾಗಿ ಸುತ್ತಿಡಬೇಕು. ಹಂಜಿಯ ಯಾವ ಭಾಗವನ್ನೂ ಗಾಳಿಗೆ ಬಿಡಬಾರದು. ಗಾಳಿಗೆ ಬಿಟ್ಟರೆ ಹಂಜಿಯು ದಪ್ಪವಾಗಿಬಿಡುವುದಲ್ಲದೆ ಬಹು ಮೆತುವಾಗಿ ಬಿಡುತ್ತದೆ. ಇಂತಹವುಗಳನ್ನು ಉಪಯೋಗಿಸಿದರೆ ದಾರವು ನಯವಾಗಿ ಬರುವುದಿಲ್ಲ. ಅಲ್ಲದೆ ಆಗಾಗ್ಗೆ ಅರಳಿಯು ತೆಕ್ಕೆತೆಕ್ಕೆಯಾಗಿ ಬಂದು ಬಿಡುವುದು. ಹಂಜಿಗಳನ್ನು ಕಾಗದದಲ್ಲಿ ಸುತ್ತಿದ ಮೇಲೆ ಭಾರವಾದ ಪದಾರ್ಥದ ಕೆಳಗೆ ಇಟ್ಟು ಕೆಲವು ಕಾಲವಾದನಂತರ ಉಪಯೋಗಿಸಬೇಕು.

ಪ್ರಶ್ನೆ:—ಇನ್ನು ಚರಕದ ವಿಚಾರಮಾಡೋಣ. ಚರಕಗಳಲ್ಲಿ ಎಷ್ಟು ವಿಧಗಳಿವೆ? ಅವುಗಳೆಲ್ಲಾ ಉತ್ತಮವಾದದ್ದಾವುದು?

ಉತ್ತರ:—ಚರಕಗಳಲ್ಲಿ ಅನೇಕ ವಿಧಗಳಿವೆ. ಜೀವನ ಚರಕ, ಬರ್ಬೋಲೀ ಚರಕ, ಪೆಟ್ಟಿಗೆ ಚರಕ, ಒಂದು ರೂಪಾಯಿನ ಚರಕ, ರಿಲೀಫ್ ಚರಕ, ಇತ್ಯಾದಿ. ಇವುಗಳೆಲ್ಲಾ ರಿಲೀಫ್ ಚರಕವೇ (ಚಿತ್ರ ೭) ಅತ್ಯುತ್ತಮವೆಂದು ಅನುಭವದಿಂದ ಕಂಡು ಬಂದಿದೆ. ಇದನ್ನು ಬಂಗಾಳದ ಸರ್ ಪ್ರಫುಲ್ಲಚಂದ್ರರಾಯರವರು ಪ್ರಚಾರಕ್ಕೆ ತಂದರು. ಇದಕ್ಕೆ ಹೆಚ್ಚು ಮರ ಬೇಕಿಲ್ಲ. ಮಾಡುವುದರಲ್ಲಿ ಅಷ್ಟು ಕಷ್ಟವೂ ಬುದ್ಧಿ ಚಾತುರ್ಯವೂ ಇಲ್ಲ. ನಮ್ಮ ಹಳ್ಳಿಯ ಬಡಗಿಗಳೂ ಸಹ ಮಾಡಬಲ್ಲರು. ಇವಕ್ಕಿಂತಲೂ ಹೆಚ್ಚಿನ ವಿಷಯವೇನೆಂದರೆ ಅಕಸ್ಮಾತ್ ಇದರ ಯಾವ ಭಾಗವಾದರೂ ಮುರಿದು ಹೋದರೆ ಸುಲಭವಾಗಿ ಸರಿಮಾಡಿಕೊಳ್ಳಬಹುದು. ಬಹಳ ವರ್ಷಗಳವರೆಗೆ ಬಾಳಿಕೆ ಬರುತ್ತದೆ ಮತ್ತು ಬೆಲೆ ಸುಲಭ. ಇಂತಹ ಚರಕದಿಂದ ಘಂಟೆಗೆ ೫೦೦-೬೦೦ ಗಜಗಳವರೆಗೂ ತೆಗೆದಿದ್ದಾರೆ.

ಪ್ರಶ್ನೆ:—ಚರಕ ಪರೀಕ್ಷೆಯನ್ನಾದರೂ ಹೇಗೆ ಮಾಡುವುದು?

ಉತ್ತರ:—ಚರಕದ ವಿಷಯದಲ್ಲಿ ಗಮನಿಸಬೇಕಾದ ಮುಖ್ಯ ಅಂಶಗಳು



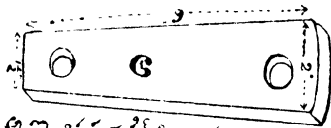
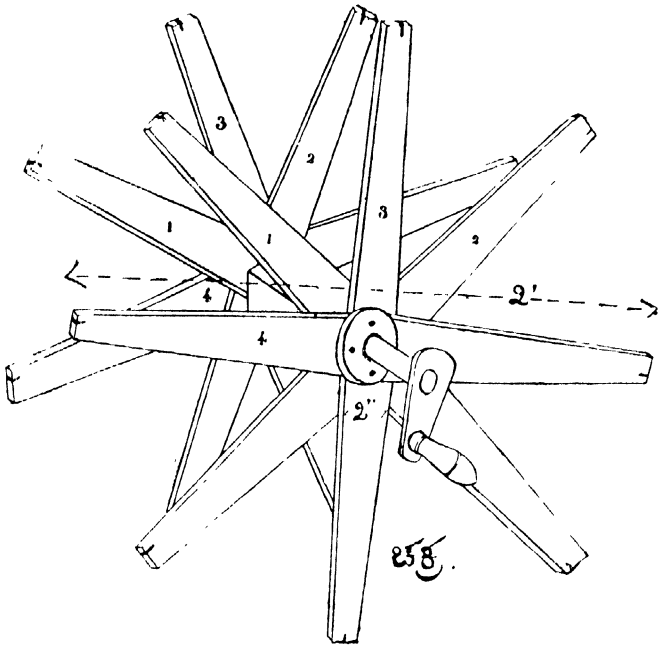

అ. ౨. పర్రదర్జీవిడియభాగగళు.

చక్రద

భాగగళు

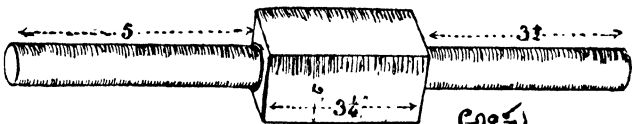
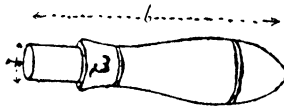

అక్షు.

(೧) ಚರಕದ ಚಕ್ರ

(೨) ಚರಕದ ಪೀಠ

(೩) ಕದುರಿನ ಅಧಾರ ಮತ್ತು ಕದುರು

(೪) ಚರಕದ ಬೆಲೆ.

(೧) ಚರಕದ ಚಕ್ರ.

ಚರಕದಲ್ಲಿ ಬಹುಬೇಗನೆ ಅಪಾಯ ತಟ್ಟುವುದು ಚಕ್ರಕ್ಕೆ. ಅಪಾಯ ತಟ್ಟಿ ಕುಂದುಬಂದಲ್ಲಿ ಇದನ್ನು ಹೊರಕ್ಕೆ ತೆಗೆದು ಸರಿಮಾಡಿಕೊಳ್ಳುವಂತಿರಬೇಕು. ಚಕ್ರಕ್ಕೆ ಬೇಕಾದುದು ಒಂದು ಅಚ್ಚು, ಎಂಟು ಪಟ್ಟಿಗಳು. ಅಚ್ಚಿನ ಗುಂಭವು ಸ್ವಲ್ಪ ಭಾರವಾಗಿಯೂ ಬಾಳಕೆಬರುವಂತೆಯೂ ಇರಬೇಕು. ಚಕ್ರವು ದೃಢವಾಗಿ ಕೂತು ತಿರುಗಬೇಕಾದರೆ ಭಾರವಿರಬೇಕು. ಭಾರ ಬರಬೇಕಾದರೆ ಗುಂಭದಿಂದ ಅಚ್ಚು ಗುಂಭವೂ ಒಂದು ಮರದ ತುಂಡಿನಿಂದ ಕಡದದ್ದಾಗಿರಬೇಕೇ ಹೊರತು, ಗುಂಭದಲ್ಲಿ ಸಂದುಮಾಡಿ ಆಸಂದಿನಲ್ಲಿ ರೂಲುಮೊಣ್ಣೆಯದಂತಹುದನ್ನು ಹಾಕಿಮಾಡಿದ ಅಚ್ಚು ಕೂಡದು. ಎರಡನೇ ವಿಧದಲ್ಲಿ ಅಚ್ಚನ್ನು ಮಾಡುವುದು ಸುಲಭವಾದರೂ, ಚಕ್ರದಲ್ಲಿ ಏರುಪೇರುಗಳು ಬಹುಬೇಗನೆ ಬಂದುಬಿಡುವುವು. ಪಟ್ಟಿಗಳ ಉದ್ದದ ಮೇಲೆ ಚಕ್ರದ ಅಳತೆ. ಚಕ್ರದ ಅಳತೆಯ ಮೇಲೆ ಪೀಠಕ್ಕೆ ಬೇಕಾದ ಮರಗಳ ಅಳತೆ. ಆದ್ದರಿಂದ ಪಟ್ಟಿಗಳ ಉದ್ದವು ೨೨ ಇಂಚುಗಳಿಂದ ೨೪ ಇಂಚುಗಳವರೆಗೆ ಇದ್ದರೆ ಉತ್ತಮವೆಂದು ಚರಕ ಶಾಸ್ತ್ರಕಾರರು ನಿರ್ಧರಿಸಿದ್ದಾರೆ. ೨೪ ಇಂಚುಗಳ ಮೇಲೆ ಹೋಗುವುದು ಅನುಚಿತ. ಯಾತಕ್ಕೆಂಬುವುದು ಮುಂದೆ ಗೊತ್ತಾಗುವುದು. ಪಟ್ಟಿಗಳ ಮಧ್ಯಭಾಗದ ಅಗಲವು ಸ್ವಲ್ಪ ಹೆಚ್ಚಾಗಿರುವುದು. ಒಂದು ಚಕ್ರಕ್ಕೆ ಬೇಕಾಗುವ ಪಟ್ಟಿಗಳ ತೂಕವು ಒಂದು ಮಟ್ಟಿಗೆ ಒಂದೇ ಸಮನಾಗಿದ್ದರೆ ಉತ್ತಮ. ಇಲ್ಲದೇ ಹೋದರೆ ಚಕ್ರವು

ಒಂದು ಭಾಗದಲ್ಲಿ ಹಗುರ, ಇನ್ನೊಂದು ಭಾಗದಲ್ಲಿ ಭಾರವಾಗಿ ಬಿಡುತ್ತದೆ. ಹೀಗಾಗಬಾರದು. ಗುಂಭದಒಂದು ಕಡೆಗೆ ನಾಲ್ಕು ಪಟ್ಟಿಗಳನ್ನೂ ಮತ್ತೊಂದು ಕಡೆಗೆ ಮಿಕ್ಕ ನಾಲ್ಕು ಪಟ್ಟಿಗಳನ್ನೂ ಬಡಿಯುವುದರಿಂದ ಚಕ್ರವಾಗುತ್ತದೆ. ಚಕ್ರದ ಅಳತೆಯು ದೊಡ್ಡದಾದಷ್ಟೂ ಹೆಚ್ಚು ಪಟ್ಟಿಗಳು ಬೇಕಾಗುತ್ತವೆ. ಇಲ್ಲದೆ ಹೋದರೆ ಚಕ್ರದ ಆಕಾರ ಬರುವುದಿಲ್ಲ. ಮೇಲೆ ಹೇಳಿದ ಚಕ್ರವು ಅಷ್ಟಮುಖಿಯಾಗಿದೆ. ಇದು ಆ ಅಳತೆಗೆ ಸರಿಹೋಗಿದೆ. ಕೆಲವರು ೩೦ ಇಂಚು ಪಟ್ಟಿಗಳನ್ನು ಉಪಯೋಗಿಸಲು ಇಚ್ಛಿಸುವರು. ಆಗ ಒಂದೊಂದು ಕಡೆಗೆ ಆರಾರು ಪಟ್ಟಿಗಳು ಬೇಕಾಗುವುದು. ಪಟ್ಟಿಗಳು ಹೆಚ್ಚಾದಷ್ಟೂ ಚಕ್ರದ ತೂಕವು ಅತಿಯಾಗಿ ಹೆಚ್ಚುಬಿಡುವುದಲ್ಲದೆ, ಪಟ್ಟಿಗಳಿಗೆ ಬಲವು ಕಮ್ಮಿಯಾಗಿಬಿಡುವುದು.

ಪಟ್ಟಿಗಳ ಜೋಡಣೆ:—ಗುಂಭಕ್ಕೆ ಹೊಡೆಯುವ ಮೊದಲನೆ ಎರಡನೆ ಪಟ್ಟಿಗಳು ಒಂದಕ್ಕೊಂದು ಸಮಕೋಣದಲ್ಲಿರಬೇಕು. ಮೂರನೆ ಪಟ್ಟಿಯು ಮೊದಲೆರಡರ ಮಧ್ಯದಲ್ಲಿ ಸರಿಯಾಗಿ ಬಂದು ಕೂಡಿರಬೇಕು. ನಾಲ್ಕನೇ ಪಟ್ಟಿಯು ಮೂರನೆಯ ಪಟ್ಟಿಗೆ ಸಮಕೋಣದಲ್ಲರುತ್ತದೆ. ಗುಂಭದ ಇಮ್ಮುಖದ ಪಟ್ಟಿಗಳು ಒಂದನ್ನೊಂದನ್ನು ಮುಚ್ಚುವಂತಿರುವುದಿಲ್ಲ. ಒಂದು ಮುಖದ ಮೊದಲನೆ ಪಟ್ಟಿಯು ಇನ್ನೊಂದು ಮುಖದ ಮೊದಲನೆ ನಾಲ್ಕನೆ ಪಟ್ಟಿಗಳ ಮಧ್ಯದಲ್ಲಿರುವಂತೆ ಇರಬೇಕು. ಹೀಗೆ ಜೋಡಿಸಿದ ಮೇಲೆ ೧, ೨, ೪ನೇ ಪಟ್ಟಿಗಳನ್ನು ಮೇಲೆ ಹೇಳಿದಂತೆ ಜೋಡಿಸುವುದು.

ಗುಂಭಕ್ಕೆ ಒಂದೊಂದು ಪಟ್ಟಿಯಾಗಿ ನಾಲ್ಕು ಮೊಳೆಗಳನ್ನಿಟ್ಟು ಹೊಡೆಯಬೇಕು. ಪ್ರತಿಯೊಂದು ಪಟ್ಟಿಯ ಮೊಳೆಗಳು ಗುಂಭದಲ್ಲಿ ಹೋಗುವಷ್ಟು ಉದ್ದವಾಗಿರಬೇಕು. ಬಡಗಿಗಳು ಕೆಲವರು ಪಟ್ಟಿಗಳನ್ನು ಮೊದಲು ಜೋಡಿಸಿಕೊಂಡು, ಅನಂತರ ಒಂದೆರಡು ಮೊಳೆಗಳಿಂದ ಗುಂಭಕ್ಕೆ ಸೇರಿಸಿ ಹೊಡೆ

ಯುವುದುಂಟು. ಹೀಗೆ ಮಾಡಿದ ಚಕ್ರಗಳ ಪಟ್ಟಿಗಳು ಬಹು ಬೇಗನೆ ಸಡಿಲವಾಗಿ ಬಿಡುತ್ತವೆ. ಮೊಳೆಗಳನ್ನು ಬಹು ಜಾಗ ರೂಕತೆಯಿಂದ, ಪಟ್ಟಿಗಳು ಸೀಳಿಹೋಗದಂತೆ ಹೊಡೆಯ ಬೇಕು. ಪಟ್ಟಿಗಳನ್ನು ಹೊಡೆದಮೇಲೆ ಎರಡುಮುಖಕ್ಕೂ ಕಾಲಿಂಚಿನ ದಪ್ಪವಿರುವ ಚರ್ಮವನ್ನು ಕೂರಿಸಿ ಮೊಳೆಗಳನ್ನು ಬಡಿಯಬೇಕು. ಪಟ್ಟಿಗಳು ಚರಕ ಸ್ತಂಭಗಳಿಗೆ ತಗಲದಂತೆ ಈ ಚರ್ಮಗಳು ನೋಡಿಕೊಳ್ಳುವುವು.

ಪಟ್ಟಿಗಳ ಕೊನೆಯಲ್ಲಿ ಅರ್ಧಿಂಚಿನಷ್ಟು ಕೊಯ್ದಿರುವುದು. ಇದರ ಮೂಲಕ ದಾರವನ್ನು ದೂರಿಸಿ ಅಡ್ಡಡ್ಡಲಾಗಿ ಕಟ್ಟಿ ಬೇಕು. ಬಹಳ ಬಿಗಿಯಾಗಿಯೂ, ಬಹಳ ಸಡಿಲವಾಗಿಯೂ ಕಟ್ಟಬಾರದು. ಬಿಗಿಯಾಗಿ ಕಟ್ಟಿದರೆ ಪಟ್ಟಿಯ ಒಂದು ಕಡೆಯು (ಮುಖ್ಯವಾಗಿ ನಾಲ್ಕನೆ ಪಟ್ಟಿಯದು) ಒಳಕ್ಕೆ ಬಂದು ಇನ್ನೊಂದು ಕಡೆಯು ಹೊರಕ್ಕೆ ಹೊರಟುಕೊಳ್ಳುವುದು. ಚಕ್ರವನ್ನು ತಿರುಗಿಸುವಾಗ ಈ ಭಾಗವು ಸ್ತಂಭಕ್ಕೆ ತಗಲುವುದು. ಸಡಿಲವಾಗಿ ಕಟ್ಟಿದರೆ ದಾರದಲ್ಲಿ ಒಂದು ಬಿಗಿತ ಬರುವುದಿಲ್ಲ. ಈ ಬಿಗಿತ ಬರದೇ ಇದ್ದಲ್ಲಿ ನೂತ ಕಡಿಮೆ.

(೨) ಚರಕದ ಪೀಠ:—(ಚಿತ್ರ ೮)

“ಟ” ಭಾರವಾಗಿರುವ ಉದ್ದ ಮರ. “ತ” ಎಂಬುವುದು ಅಡ್ಡ ಮರ. ಅಡ್ಡಹಲಗೆಯ (ತ) ಮಧ್ಯದಲ್ಲಿ ಅದರ ಉದ್ದಕ್ಕೂ ಒಂದು ಎಜ್ಜವನ್ನು ಮಾಡಿ ಉದ್ದ ಹಲಗೆಯನ್ನು (ಟ) ಕೂರಿಸಿದೆ. ಕೂರನ್ನು ಎಜ್ಜದಲ್ಲಿಟ್ಟು ಬಲವಾಗಿ ಹೊಡೆದುಕೂರಿಸಬೇಕೇ ಹೊರತು ಕೂರನ್ನು ಬೆಣೆಗಳಿಂದ ಬಿಗಿಸದಿ ಸಬಾರದು. ಬಡಗಿಗಳು ಚರಕಗಳು ಬೇಗಾಗಬಿಡಲಿ ಎಂಬ ಆತುರದಿಂದ ದೊಡ್ಡ ಎಜ್ಜಗಳನ್ನು ಮಾಡಿ ಕೂರುಗಳನ್ನು ಬೆಣೆಗಳಿಂದ ಬಿಗಿಸಡಿಸಿ ಬಿಡುವರು. ಹೀಗೆ ಕೂರಿಸಿದ ಪೀಠವು ಕೆಲವು ದಿವಸಗಳಾದನಂತರ ಅಲ್ಲಾಡಿ ಬಿಡುವುದು. ಇಂತಹ ಚರಕಗಳನ್ನು ಕೊಂಡುಕೊಳ್ಳಬಾರದು. ಇಷ್ಟೇ ಅಲ್ಲದೆ

ಉದ್ದ ಹಲಗೆಯನ್ನು ಅಡ್ಡ ಹಲಗೆಗೆ ಮತ್ತಿಷ್ಟು ಬಿಗಿಪಡಿಸಲು ಈ ಎರಡು ಹಲಗೆಗಳು ಸೇರುವ ಎರಡು ಮೂಲೆಗಳಲ್ಲಿ ಎರಡು ಬ್ರಾಕೆಟ್ಟುಗಳನ್ನು ಕೊಟ್ಟಿದೆ. (೯ ನೇ ಚಿತ್ರದಲ್ಲಿ ಒಂದು ಮಾತ್ರ ತೋರಿಸಿದೆ. ಗ.)

ಬ್ರಾಕೆಟ್ಟಿನ ಎರಡು ಮುಖಗಳು ಒಂದಕ್ಕೊಂದು ಸಮ ಕೋಣದಲ್ಲಿರುವುದು ಅತ್ಯವಶ್ಯಕ. ಬ್ರಾಕೆಟ್ಟಿನ ಎಳೆಗಳು ಉದ್ದವಾಗಿರದೆಯೂ, ಅಡ್ಡವಾಗಿರದೆಯೂ ಮೂಲೆ ಮೂಲೆಯ ಮೇಲೆ ಬರುವಂತೆ (ಚಿತ್ರದಲ್ಲಿ ತೋರಿಸಿರುವ ಹಾಗೆ) ಬ್ರಾಕೆಟ್ಟನ್ನು ಕೊಯ್ಯಬೇಕು. ಪ, ಫ, ಇವು ಎರಡು ಸ್ತಂಭಗಳು. ಇವುಗಳನ್ನೂ ಬಲವಾಗಿ ಹೊಡದೇ ಅಡ್ಡಹಲಗೆಯಲ್ಲಿ ಕೂರಿ ಸಬೇಕು. ಹೊರಗಡೆಯ ಎರಡು ಮೂಲೆಗಳಲ್ಲಿ ಬ್ರಾಕೆಟ್ಟುಗಳನ್ನು ಕೊಟ್ಟು ಬಿಗಿಸಿರಬೇಕು. ಸ್ತಂಭಗಳು ಮಾತ್ರ ಒಂದು ಕೂದಲೆಳೆಯಷ್ಟು ಕೂಡ ಅತ್ತಿತ್ತ ವಾಲದೆ ನೆಟ್ಟಗೆ ಬಲವಾಗಿ ನಿಂತಿರಬೇಕು. ಇವು ನೆಟ್ಟಗಿಲ್ಲದೆ ಹೋದರೆ ಚಕ್ರವು ಸರಿಯಾಗಿ ತಿರುಗುವುದಿಲ್ಲ; ತಿರುಗುತ್ತಿರುವಾಗ ಚರಕದ ದಾರವು ಬರಬರುತ್ತಾ ಹೊರಕ್ಕೆ ಬಂದು ಬಿಡುವುದು.

ಸ್ತಂಭಗಳಲ್ಲಿ ಚಕ್ರವನ್ನು ಇಡಲು ಮೇಲಿನಿಂದ ಸಂದುಗಳನ್ನು ಮಾಡಿದ್ದಾರೆ. ಆ ಸಂದುಗಳು ಚಕ್ರದ ಅಚ್ಚಿನ ಅಗಲದಷ್ಟೇ ಇರಬೇಕು. ಚಕ್ರವನ್ನು ಸ್ತಂಭಗಳಲ್ಲಿಟ್ಟಾಗ ಚಕ್ರಕ್ಕೂ ಸ್ತಂಭಗಳಿಗೂ ಆಕಡೆ ಈಕಡೆ ಸ್ವಲ್ಪವೇ ಸ್ವಲ್ಪ ಸ್ಥಳ ಬಿಟ್ಟಿರುವ ಹಾಗೆ (೧|೮ ಇಂಚು) ಸ್ತಂಭಗಳನ್ನು ಅಡ್ಡ ಹಲಗೆಯಲ್ಲಿ ಕೂರಿಸಿರಬೇಕು. ಚಕ್ರವನ್ನು ಸ್ತಂಭಗಳಲ್ಲಿಟ್ಟಾಗ ಚಕ್ರದ ಕೆಳಭಾಗಕ್ಕೂ ಅಡ್ಡಹಲಗೆಗೂ ಮಧ್ಯೆ ಒಂದು ಇಂಚಿನಷ್ಟು ಸ್ಥಳವಿರುವ ಹಾಗೆ ಸ್ತಂಭಗಳ ಉದ್ದವನ್ನು ಮೊದಲೇ ನಿರ್ಧರಿಸಿಟ್ಟುಕೊಳ್ಳಬೇಕು. ಚಕ್ರವು ದೊಡ್ಡದಾದ ಹಾಗೆಲ್ಲಾ ಸ್ತಂಭಗಳೂ ದೊಡ್ಡವಾಗಬೇಕು. ಸ್ತಂಭಗಳು ದೊಡ್ಡವಾದುವೆಂದರೆ ಅಡ್ಡ ಹಲಗೆ, ಉದ್ದ ಹಲಗೆಗಳೂ ದಪ್ಪವಾಗಿರಬೇಕು.

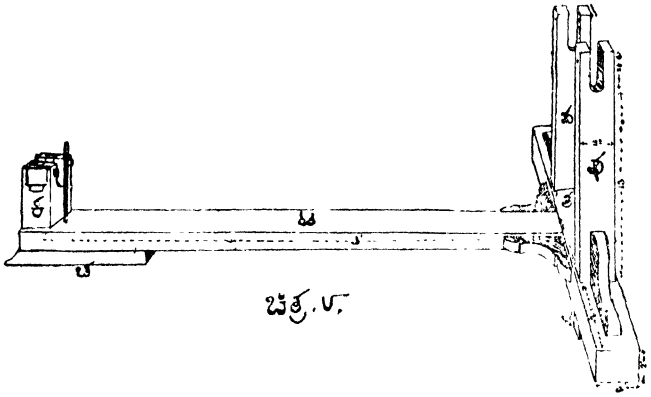

ಚಿತ್ರ. ೧.

ಚರಕದ ಪೀಲ

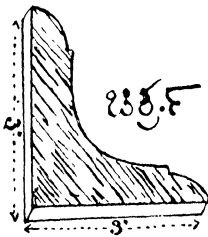

ಚಿತ್ರ. ೨

ಬ್ರಾಕೆಟ್

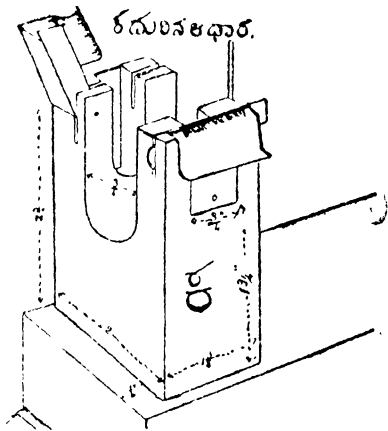

ಕದುರಿನ ಆಧಾರ

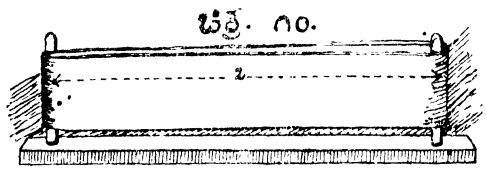
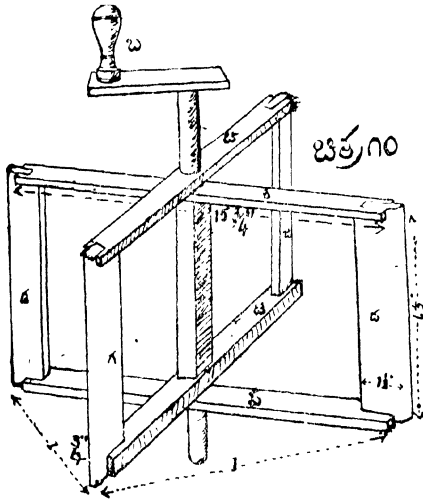

(ಹ್ಯಾಂಪು) ಅರಳಿಗನು

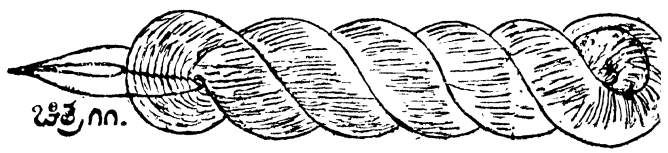

ದಾರದ ವಂಡೆ

ಇಲ್ಲದೇ ಹೋದರೆ ಕೂರುಗಳಲ್ಲಿ ಬಿಗಿತವು ಬಹಳ ದಿವಸಗಳ ವರೆಗೆ ಇರದೆ ಚರಕದಲ್ಲಿ ಏರುಪೇರುಗಳು ಕಂಡು ಬರುವುವು. ಆದ್ದರಿಂದ ಚಕ್ರದ ಪಟ್ಟಿಗಳ ಅಳತೆಯನ್ನು ೨೨-೨೪ ಇಂಚುಗಳಲ್ಲಿಯೇ ನಿಲ್ಲಿಸಿದೆ.

ಉದ್ದಹಲಗೆಯು ಚಕ್ರದ ಪಟ್ಟಿಯ ಒಂದೂವರೆಯಷ್ಟು ಉದ್ದ ಇರಬೇಕು. ಹೇಗೆಂದರೆ ಪಟ್ಟಿಯು ೨೨ ಇಂಚು ಇದ್ದರೆ, ಉದ್ದ ಹಲಗೆಯು ಸುಮಾರು ೩೩ ಇಂಚು ಇರಬೇಕು. ಇದಕ್ಕಿಂತ ಕಮ್ಮಿ ಇರಬಾರದು. ಇದ್ದರೆ ಚರಕದ ದಾರವು ಕದುರನ್ನು ಬಿಗಿಯಾಗಿ ಅಪ್ಪಿಕೊಂಡು ತಿರುಗಲಾರದು. ಇದಕ್ಕಿಂತ ಉದ್ದ ಹೆಚ್ಚಾಗಿಿದ್ದರೆ ಸರಿಯಾಗಿ ಕೂತು ನೂಲುವುದಕ್ಕೆ ಕಷ್ಟವಾಗುವುದು. ಉದ್ದಹಲಗೆಯ ಮತ್ತೊಂದು ಕೊನೆಯಲ್ಲಿ “ಚ” ಎಂಬ ಸಣ್ಣ ಸೀಠವೊಂದಿದೆ. ಇದನ್ನು ಸ್ವಲ್ಪ ದಪ್ಪವಾದ ಭಾರವಾದ ಮರದಿಂದ ಮಾಡಿದ್ದರೆ ಉತ್ತಮ. ದಾರ ತೆಗೆಯುವಾಗ ಚರಕವು ಅತ್ತಿತ್ತ ಜರುಗಿತರದಂತೆ ಮಾಡುವುದು ಇದು.

(೩) ಕದುರಿನ ಆಧಾರ ಮತ್ತು ಕದುರು.

‘ಕ’ ಎಂಬುವುದೇ ಕದುರಿನ ಆಧಾರ. ಇದನ್ನು ಅಹೆ ಮದಾಬಾದಿನ ಸತ್ಯಾಗ್ರಹ ಆಶ್ರಮದವರು ಪ್ರಚಾರಕ್ಕೆ ತಂದರು. ಇದು ಎಲ್ಲಾ ಚರಕಗಳಲ್ಲಿಯೂ ಇದ್ದೇ ತೀರಬೇಕು. ಕದುರಿನ ಆಧಾರದಲ್ಲಿ ಎರಡು ಚರ್ಮಗಳಿವೆ. ಇವುಗಳು ತಮ್ಮ ಸ್ಥಾನದಲ್ಲಿ ಕದಲುಮೆದಲದೆ ಇರುವಂತೆ ಎರಡು ಹಿತ್ತಾಳೆಯ ಪಿಡಿಗಳು ಇವುಗಳನ್ನು ಬಿಗಿಯಾಗಿ ಅಮುಕಿಕೊಂಡಿರುತ್ತವೆ. ಈ ಚರ್ಮಗಳ ಸಣ್ಣ ತೂತುಗಳಲ್ಲಿ ಕದುರು ತಿರುಗುತ್ತಿರುತ್ತದೆ. ಕದುರಿಗೆ ಹೆಚ್ಚು ಆಸರೆ ಸಿಕ್ಕಿದ್ದರಿಂದ ಅದು ಬೇಗನೆ ಬಗ್ಗುವುದಿಲ್ಲ. ಈ ರೀತಿಯಾಗಿ ಕದುರು

ಅಲ್ಲಾಡದಂತೆ, ಬಗ್ಗಿ ಹೋಗದಂತೆ, ಕರ್ಕಶ ಶಬ್ದ ಮಾಡದಂತೆ, ಕದುರಿನ ಆಧಾರವು ನೋಡಿಕೊಳ್ಳುವುದು.

ಕದುರು :—ಹೆಂಗಸಿಗೆ ಮಾಂಗಲ್ಯವು ಹೇಗೋ ಚರಕಕ್ಕೆ ಕದುರುಹಾಗೆ. ಚರಕದ ಜೀವವೇ ಕದುರಿನಲ್ಲಿ ಇದೆ. ಆಗತಾನೆ ಹುಟ್ಟಿದ ಮಕ್ಕಳನ್ನು ನೋಡಿಕೊಳ್ಳುವ ಹಾಗೆ ಕದುರನ್ನು ನೋಡಿಕೊಳ್ಳುತ್ತಿರಬೇಕು. ಮುಟ್ಟಿದರೆ ಎಲ್ಲಿ ಡೊಂಕಾಗುವುದೋ, ಎತ್ತಿ ಕೆಳಗೆಹಾಕಿದರೆ ಎಲ್ಲಿ ಮುರಿಯುವುದೋ ಎನ್ನುವಷ್ಟು ಎಚ್ಚರಿಕೆಯಿಂದ ಕದುರನ್ನು ಕಾಪಾಡಿಕೊಂಡು ಬರಬೇಕು. ಚರಕವು ಹೇಗಿದ್ದರೂ ಸರಿಯೆ. ಚಕ್ರವು ವಕ್ರವಕ್ರವಾಗಿದ್ದರೂ ಚಿಂತೆ ಇಲ್ಲ. ಕದುರು ಮಾತ್ರ ನೆಟ್ಟಗೆ ನೇಟಾಗಿರಬೇಕು. ಸ್ವಲ್ಪವೂ ತಲೆಯನ್ನು ಅಲ್ಲಾಡಿಸಬಾರದು. ಚರಕವನ್ನು ಎರವಾಗಿ ಕೊಟ್ಟರೂ ಕೊಡಬಹುದು. ದಯದಾಕ್ಷಿಣ್ಯವಿಲ್ಲದೆ ಕದುರನ್ನು ಕೊಡುವುದಿಲ್ಲವೆಂದು ಹೇಳಬೇಕು. ದಾರ ತೆಗೆದ ತಕ್ಷಣವೇ ಕದುರನ್ನು ಗೋಪ್ಯವಾದ ಸ್ಥಳದಲ್ಲಿ ಮಕ್ಕಳಿಗೆ ಎಟುಕದ ಸ್ಥಳದಲ್ಲಿ ಇಡಬೇಕು. ಕೊಡೆಕಡ್ಡಿಯ ಕದುರುಗಳು ಉತ್ತಮ. ಕದುರಿನ ಉದ್ದ ೭ ಇಂಚುಗಳಿಗಿಂತ ಹೆಚ್ಚಾಗಿರಬಾರದು. ಕದುರನ್ನು ಅದರ ಆಧಾರದಲ್ಲಿ ಇಟ್ಟಾಗ ೪-೪|| ಇಂಚುಗಳಷ್ಟು ಮಾತ್ರವೇ ಹೊರಗಿರಬೇಕು. ಈ ಉದ್ದವು ಸಾಲದೆಂದು ಕೆಲವರು ಆಕ್ಷೇಪಿಸಬಹುದು. ಉದ್ದವು ಹೆಚ್ಚಾದಷ್ಟೂ ಕದುರು ಬಗ್ಗಿ ಹೋಗಿ ತಲೆಯನ್ನು ಅಲ್ಲಾಡಿಸುವ ಸಂಭವವೂ ಹೆಚ್ಚಾಗುವುದು. ಬಹಳ ಉದ್ದವಾಗಿರುವ ಕದುರನ್ನು ಸರಿಮಾಡುವುದು ಕಷ್ಟವಾಗುವುದು. ಮರದ ಗಾಲಿಯನ್ನೋ ಹಿತ್ತಾಳೇ ಗಾಲಿಯನ್ನೋ ತೆಗೆದುಕೊಂಡು ಅದರಲ್ಲಿ ಒಂದು ಕಬ್ಬಿಣದ ಕಡ್ಡಿಯನ್ನು ಬಿಗಿಸಿಟ್ಟರಾಯಿತು ಒಂದು ಕದುರು ಎಂದು ಅನೇಕರು ತಿಳಿದುಕೊಂಡಿರುವರು. ಕೆಲವು ವ್ಯಾಪಾರಗಾರರು ಹೀಗೆಮಾಡಿ ಮಾರುತ್ತಿರುವುದು ಬಹಳ ಅನ್ಯಾಯ. ಕದುರಿನ ಗಾಲಿಯು ಹಿತ್ತಾಳೆಯದಾ

ಗಿದ್ದರೆ ಒಳ್ಳೆಯದು. ಮರದಗಾಲಿಯು ನಾಲ್ಕಾರು ತಿಂಗಳುಗಳಲ್ಲಿ ಸವೆದು ಹೋಗಿಬಿಡುವುದು. ಹಿತ್ತಾಳೆ ಗಾಲಿಯನ್ನು ತಿರುಗಿಸಿದಾಗ ಅದು ಅತ್ತಿತ್ತ ತಲೆಹಾಕಬಾರದು. ಒಂದೇ ಸಮನಾಗಿ ತಿರುಗಬೇಕು. ಕದುರಿನ ಎರಡು ಕೊನೆಗಳೂ ಚೂಪಾಗಿರಬೇಕು. ಕದುರು ಕೆಟ್ಟು ಹೋದಾಗ ಬೆರಳುಗಳ ಮಧ್ಯದಲ್ಲಿ ಕದುರನ್ನು ಇಟ್ಟು ತಿರುಗಿಸಿ ಡೊಂಕು ಎಲ್ಲಿದೆಯೋ ಅದನ್ನು ಸತ್ತೆನಾಡಲು ಚೂಪಾದ ಕೊನೆಗಳು ಅತ್ಯವಶ್ಯಕ. ಗಾಲಿಗಳು ಬಹಳ ಸೊಡ್ಡವಿರಬಾರದು. ದೊಡ್ಡದಾದಷ್ಟು ಸುತ್ತುವಿಕೆಯು ಕಮ್ಮಿಯಾದರೆ ದಾರಬರುವುದು ನಿಧಾನ. ಗಾಲಿಗಳ್ಯಾವುದೂ ಸಿಕ್ಕದೇ ಹೋದಲ್ಲಿ, ಬಳಸದಹಿಟ್ಟನ್ನು ಗೋಂದಿನಲ್ಲಿ ಕಲೆಸಿ ಅದನ್ನು ಸ್ವಲ್ಪ ದಾರದ ಸಹಾಯದಿಂದ ಕದುರಿಗೆ ದುಂಡಾಗಿ ಮೆತ್ತಿ ಸ್ವಲ್ಪ ಹಸಿಯಾಗಿರುವಾಗಲೇ ಸುತ್ತಲೂ ಸ್ವಲ್ಪ ಹಳ್ಳದಂತೆ ಮಾಡಿದರೆ ಕದುರಾಗುವುದು. ಬಳಸದಹಿಟ್ಟಿಗೆ ಬದಲಾಗಿ ಹುಣಿಸೆಹಣ್ಣು, ನೂಲನ್ನು ಬದನ ವಾಳಪ್ರಾಂತ್ಯದಲ್ಲಿ ಉಪಯೋಗಿಸಿ ಕದುರನ್ನು ಮಾಡುವರು. ಇದು ಮೇಲೆ ಹೇಳಿದ ಕದುರುಗಳಷ್ಟೇ ಉಪಯೋಗಕ್ಕೆ ಬರುವುದು. ಇಂತಹವುಗಳು ಬೇಕಾದರೆ ಸ್ವಲ್ಪ ಕಷ್ಟಪಡಬೇಕು. ಹಿತ್ತಾಳೆ ಗಾಲಿಯೋ, ಕಬ್ಬಿಣದ ಗಾಲಿಯೋ ಮರದ ಗಾಲಿಯೋ ಹಾಕಿದ ಕದುರುಗಳು ನೋಡುವುದಕ್ಕೆ ಅಂದವಾಗಿರುವುವು. ಆದರೆ ಅವಕ್ಕೆ ಬೆಲೆಯೂ ಉಂಟು.

ಕೆಲವು ಚರಕಗಳಲ್ಲಿ ಕದುರು ಮರದ ಮೇಲೆಯೋ ಲೋಹದ ಮೇಲೆಯೋ ಓಡುತ್ತಿರುವ ಏರ್ಪಾಟಿರುತ್ತದೆ. ಇಂತಹ ಚರಕಗಳನ್ನು ಸಾಧ್ಯವಾದ ಮಟ್ಟಿಗೂ ಉಪಯೋಗಿಸಬಾರದು.

(೪) ಚರಕದ ಬೆಲೆ

ಅಗ್ಗದ ಅಸೆಗೆ ಮುಗ್ಗಿದ ಜೋಳವನ್ನು ಕೊಳ್ಳಬಾರದು. ಚರಕವು ಮೇಲೆ ಹೇಳಿದ ಅಂಶಗಳನ್ನೆಲ್ಲಾ ಪರಿಪೂರ್ಣ

ಗೊಳಿಸಬೇಕು. ಚರಕವನ್ನು ಕೊಂಡಮೇಲೆ ಅದು ಹತ್ತು ಹದಿನೈದು ವರ್ಷಗಳವರೆಗೆ ಬಡಗಿಯನ್ನು ಹುಡುಕಿಕೊಂಡು ಹೋಗದ ಹಾಗೆ ಇರಬೇಕು. ಚರಕವು ಅಗ್ಗವಾಗಿರಬೇಕೆಂದು, ಹಸಿಮರದಲ್ಲೋ, ಕೆಲಸಕ್ಕೆ ಬಾರದ ಕಾಡುಮರದಲ್ಲೋ ಮಾಡಿಸುವುದುಂಟು. ಚಕ್ರಕ್ಕೆ ಜಾಕಾಯಿ ಪಟ್ಟಿಗಳನ್ನು ಜೋಡಿಸಿ ಬಡಿದು ಬಣ್ಣ ಬಳಿದಿರುವುದುಂಟು. ಇಂತಹ ಚರಕಗಳನ್ನು ಕೊಂಡು ದೇಶಸೇವೆಯನ್ನು ಮಾಡುವುದಕ್ಕಿಂತ ಬೇರೆ ವಿಧಗಳಲ್ಲಿ ದೇಶ ಸೇವೆಮಾಡಲು ಹೊರಡುವುದು ಮೇಲು. ತೇಗದ ಮರದ ಈಗಿನ ಬೆಲೆಯಲ್ಲಿ ಒಂದು ಒಳ್ಳೆಯ ಚರಕದ ಬೆಲೆ ೪|| ರೂ. ಗಳಿಂದ ೫ ರೂ. ಗಳವರೆಗೆ ಆಗುತ್ತದೆ.

ಪ್ರಶ್ನೆ :—ಚರಕದ ವಿಷಯದಲ್ಲಿ ಗಮನಿಸಬೇಕಾದ ಇನ್ಯಾವದಾದರೂ ಅಂಶಗಳಿವೆಯೋ?

ಉತ್ತರ :—ಕದುರಿನ ಮಧ್ಯಭಾಗವೂ, ಚಕ್ರದ ಮಧ್ಯಭಾಗವೂ ಒಂದೇ ಗೆರೆಯಲ್ಲಿರಬೇಕು. ಆಗ ಚರಕದ ದಾರವು ಮಧ್ಯಭಾಗದಲ್ಲಿ ಸರಿಯಾಗಿ ಓಡುತ್ತಿರುವುದು. ಕದುರು ಅತ್ತಿತ್ತ ಜರುಗದಂತೆ ನೋಡಿಕೊಳ್ಳಲು ಕದುರಿನ ಆಧಾರದ ಹತ್ತಿರ ಒಂದು ಉದ್ದನೆ ಮೊಳೆಯನ್ನು ಹೊಡೆದು, ಚರಕದ ದಾರದ ಒಂದು ಭಾಗವು ಮೊಳೆಯ ಒಂದು ಕಡೆ, ಮತ್ತೊಂದು ಭಾಗವು ಮತ್ತೊಂದು ಕಡೆ ಬರುವಂತೆ ಏರ್ಪಡಿಸಬೇಕು.

ಕದುರಿನ ಆಧಾರದ ಚರ್ಮಗಳಲ್ಲಿ ತೂತುಗಳು ಬಹಳ ದೊಡ್ಡವಿರಬಾರದು. ಕದುರಿನ ಕಬ್ಬಿಣದ ಕಡ್ಡಿಯಷ್ಟೇ ಇರಬೇಕು. ದೊಡ್ಡದಾಗಿಬಿಟ್ಟರೆ ಕದುರು ಸುತ್ತುವಾಗ ಮೇಲಕ್ಕೂ, ಕೆಳಕ್ಕೂ ಅತ್ತಲೂ ಇತ್ತಲೂ ಅಲ್ಲಾಡುವುದು.

ಕದುರು ಓಡುತ್ತಿರುವ ಸ್ಥಳಗಳಲ್ಲಿ ಆಗಾಗ್ಗೆ ಹರಳೆಣ್ಣೆಯನ್ನು ಬಿಡುತ್ತಿರಬೇಕು.

ಚರಕದ ದಾರವು ಸಣ್ಣಗೆ, ಗಟ್ಟಿಯಾಗಿರಬೇಕು. ಸಣ್ಣ ಬಿನ ದಾರ, ತೆಂಗಿನ ಹಗ್ಗ ಇವುಗಳನ್ನು ಉಪಯೋಗಿಸಬಾರದ. ಹಳೇ ಜನಿವಾರಗಳು ಎತ್ತಿದ ಕೈ. ಚರಕದ ನೂಲನ್ನೇಳೆ ಎಳೆಗಳಾಗಿ ಹೊಸೆದು ಚರಕದ ದಾರವನ್ನು ಮಾಡಿಕೊಳ್ಳಬಹುದು.

ಎಂತಹ ದಾರವನ್ನು ಉಪಯೋಗಿಸಿದರೂ ಅದಕ್ಕೆ ಮೇಣವನ್ನು ಸವರಬೇಕು. ಇದರಿಂದ ದಾರವು ಹೆಚ್ಚು ಬಾಳಿಕೆ ಬರುತ್ತದೆ. ಕದುರನ್ನು ಬಿಗಿಯಾಗಿ ಅಪ್ಪಿಕೊಂಡು ಓಡುತ್ತಿರುತ್ತದೆ.

ದಾರದ ಎರಡು ಕೊನೆಗಳನ್ನೂ ಸೇರಿಸುವ ಗಂಟು ಸಣ್ಣಗಿರಬೇಕು. ಗಂಟನ್ನು ಹಾಕಿದ ಮೇಲೆ ಸಣ್ಣ ಬಾಲಗಳನ್ನು ಕತ್ತರಿಸಿಹಾಕಿಬಿಡಬೇಕು. ಈ ಬಾಲಗಳಿದ್ದರೆ ದಾರವು ತಿರುಗುತ್ತಿರುವಾಗ ಕದುರಿನ ಹತ್ತಿರ ಅವು ತೊಡರುಹಾಕಿಕೊಂಡು ನೂಲುವುದಕ್ಕೆ ಅಡ್ಡಿಯನ್ನುಂಟುಮಾಡುತ್ತಿರುವುವು.

ದಾರವು ಸ್ವಲ್ಪ ಬಿಗಿಯಾಗಿಯೇ ಇರಬೇಕು. ದಾರದ ಕೆಳಭಾಗವನ್ನು ಅಮುಕಿದರೆ ಉದ್ದ ಹಲಗೆಯನ್ನು ಮುಟ್ಟುವಂತಿರಬಾರದು ಸಡಿಲವಾಗಿದ್ದರೆ ನೂಲು ಹುರಿಬೀಳುವುದು ತಡ. ಅಂದರೆ ನೂಲಾಗುವುದು ಸ್ವಲ್ಪ ನಿಧಾನವಾಗಿಯೂ ಕಡಿಮೆಯಾಗಿಯೂ ಆಗುವುದು. ದಾರವು ಬಹು ಬಿಗಿಯಾಗಿಬಿಟ್ಟರೆ ಚಕ್ರವನ್ನು ತಿರುಗಿಸುವುದರಲ್ಲಿ ಬಲಗೈ ಬಹು ಬೇಗನೆ ಬಿದ್ದುಹೋಗುವುದು.

ಮೇಲೆ ಹೇಳಿದಂತೆ ಚರಕದ ದಾರವು ಚಕ್ರದ ಮಧ್ಯಭಾಗದಲ್ಲೇ ಓಡುತ್ತಿರಬೇಕು. ಕೆಲವು ಚರಕಗಳಲ್ಲಿ ದಾರವು ಬರುತ್ತಬರುತ್ತಾ ಚಕ್ರದಿಂದ ಹೊರಕ್ಕೆ ಬಂದುಬಿಡುವುದುಂಟು. ಇನ್ನು ಕೆಲವು ಚರಕಗಳಲ್ಲಿ ದಾರವು ಮಧ್ಯದಲ್ಲಿ ಓಡದೆ ಒಂದು ಮೂಲೆಯಲ್ಲಿ ಓಡುತ್ತಿರುವುದು. ಹೀಗೆಲ್ಲಾ ಆಗು

ವುದು ಚರಕದ ಸ್ತಂಭಗಳು ಅಡ್ಡ ಹಲಗೆಗೆ ಸಮಕೋಣದಲ್ಲಿ ಇಲ್ಲದೇ ಇರುವುದರಿಂದ. ಸ್ತಂಭಗಳ ಕೆಳಭಾಗದಲ್ಲಿ ಸಣ್ಣ ಸಣ್ಣ ಬೆಣೆಗಳನ್ನು ಕೊಟ್ಟು ಈ ಕುಂದನ್ನು ಸರಿಪಡಿಸಬೇಕು.

ನೂಲುವುದು ಮುಗಿದು ಕದುರನ್ನು ಈಚೆಗೆ ತೆಗೆದ ಮೇಲೆ ದಾರವನ್ನು ಚಕ್ರಕ್ಕೆ ಸುತ್ತಿಬಿಡಬೇಕು. ಇಲ್ಲದೇ ಹೋದರೆ ಯಾರಾದರೂ ಬಂದು ಚಕ್ರವನ್ನು ತಿರುಗಿಸಿದಾಗ ದಾರವು ಎಲ್ಲಿಯಾದರೂ ಸಿಕ್ಕಿಹಾಕಿಕೊಂಡು ಕಡಿದು ಹೋಗುವುದು.

ಚಕ್ರವನ್ನು ತಿರುಗಿಸುವಾಗ ಅದು ಮೇಲಕ್ಕೆದ್ದು ಬರದಂತೆ ಸ್ತಂಭಗಳಲ್ಲಿ ಎರಡು ಬೆಣೆಗಳಿವೆ. ಇವುಗಳು ಅಚ್ಚಿಗೆ ಬಹಳ ಹತ್ತಿರದಲ್ಲೇ ಇರಬೇಕು. ದೂರದಲ್ಲಿದ್ದರೆ ಚಕ್ರವು ತಿರುಗುವಾಗ ಮೇಲಕ್ಕೂ ಕೆಳಕ್ಕೂ ಹೊಡಕೊಳ್ಳುತ್ತಿರುವುದು. ಈ ಬೆಣೆಗಳು ಮರದ್ದೆ ಆಗಿರಬೇಕು. ಬಿದುರನ ಬೆಣೆಗಳು ಕೂಡದು. ಬಿದುರನವುಗಳನ್ನು ಉಪಯೋಗಿಸಿದಲ್ಲಿ ಅಚ್ಚು ಬಹು ಬೇಗನೆ ಸವೆದುಹೋಗುವುದು.

ಚಕ್ರದ ಅಚ್ಚು ತಿರುಗುವ ಸ್ಥಳಗಳಲ್ಲಿ ಹರಳೆಣ್ಣೆಯನ್ನು ಬಿಡಬಾರದು. ಮೇಣವನ್ನು ಅಥವಾ ಮೇಣದ ಬತ್ತಿಯನ್ನು ಕರಗಿಸಿಹಾಕಬೇಕು. ಹರಳೆಣ್ಣೆಯನ್ನು ಉಪಯೋಗಿಸಿದರೆ ಮರವು ಬೇಗ ಕೆಟ್ಟುಹೋಗುವುದು. ಸವೆದು ಹೋಗುವುದು. ಕೊಳೆ ಸೇರಿಕೊಂಡು ನೋಡುವುದಕ್ಕೂ ಮುಟ್ಟುವುದಕ್ಕೂ ಆಸಹ್ಯವಾಗಿಬಿಡುವುದು.

ಪ್ರಶ್ನೆ :—ನೂಲನ್ನು ತೆಗೆಯುವುದು ಹೇಗೆ ?

ಉತ್ತರ :—ಹತ್ತಿಯನ್ನು ಎಕ್ಕಿ ಹಂಜಿಮಾಡುವುದನ್ನು ಕಲಿತ ಮೇಲೆ ಚರಕದಿಂದ ನೂಲುವುದನ್ನು ಕಲಿಯುವುದು ಮೇಲು. ಅವರ ವರು ಮಾಡಿದ ಹಂಜಿಗಳನ್ನು ಅವರವರೇ ಉಪಯೋಗಿಸಲು ಪ್ರಯತ್ನಪಡಬೇಕು.

ಒಳ್ಳೆಯ ಚರಕ, ಒಳ್ಳೆಯ ಹಂಜಿಗಳನ್ನು ಸಜ್ಜುಗೊಳಿಸಿ ಕೊಂಡು ನೂಲುವುದಕ್ಕೆ ಕೂಡಬೇಕು. ನೂಲುವಾಗ ಹಂಜಿಯ ಕೊನೆಯನ್ನು ಸ್ವಲ್ಪವಾಗಿ ಅಮುಕಿಕೊಂಡೇ ಇರಬೇಕು. ನೂಲು ಒಂದೆ ಸಮನಾಗಿ ಬರುತ್ತಿರುವಂತೆ ಕೈಬೆರಳುಗಳಿಂದ ಸರಿಪಡಿಸಿಕೊಂಡು ಬರುತ್ತಿರಬೇಕು. ಅಂದರೆ ಹಂಜಿಯು ಹಿಂಜಿ ಹೋಗಿ ಬಹು ಮೆತ್ತಗಿರುವ ಸ್ಥಳಗಳಲ್ಲಿ ಸ್ವಲ್ಪ ಹೆಚ್ಚಾಗಿ ಅಮುಕಿಕೊಂಡೂ ಹಂಜಿಯು ಗಟ್ಟಿಯಾಗಿರುವ ಕಡೆ ಸ್ವಲ್ಪವಾಗಿ ಅಮುಕಿಕೊಂಡೂ ದಾರವು ಒಂದೇ ಸಮನಾಗಿ ಬರುತ್ತಿರುವಂತೆ ನೋಡಿಕೊಳ್ಳುತ್ತಾ ಬರಬೇಕು. ಚರಕದಲ್ಲಿ ಬುದ್ಧಿ ಚಾತುರ್ಯವನ್ನು ತೋರಿಸುವ ಸ್ಥಳವಾದರೂ ಇದೇ. ತನ್ನ ನಿರ್ಮಾಣದಲ್ಲಿ ತಾನು ಆನಂದ ಪಡುವುದು ಸಹಜವಾಗಿರುವುದರಿಂದ, ಈ ಬುದ್ಧಿ ಚಾತುರ್ಯವನ್ನು ತೋರಿಸಿ, ನಯವಾದ ದಾರವನ್ನು ತೆಗೆದು ಆನಂದಪಡಬೇಕಾದರೂ ಇಲ್ಲೇ.

ದಾರ ತೆಗೆಯುವಾಗ ಹಂಜಿಯು ಮೂಲೆಯ ಮೇಲೆಯೇ ಇದ್ದು ಹಿಂದೆ ಹಿಂದಕ್ಕೆ ಹೋಗುತ್ತಿರಬೇಕು. ಹಂಜಿಯು ಹಿಂದಕ್ಕೆ ಹೋಗುವುದು, ಬಲಗೈಯಿಂದ ಚಕ್ರವು ತಿರುಗುವುದು, ಇವು ಒಂದಕ್ಕೊಂದು ಸರಿಹೋಗಬೇಕು. ದಾರ ತೆಗೆಯುವುದನ್ನು ಕಲಿಯುವುದೆಂದರಾದರೂ ಇಷ್ಟೇ. ಬಲಗೈ ವೇಗವಾಗಿ ತಿರುಗಿದಷ್ಟೂ ಎಡಗೈ ಹಂಜಿಯೊಡನೆ ವೇಗವೇಗವಾಗಿ ಓಡುತ್ತಿರಬೇಕು. ದಾರ ತೆಗೆಯುವಾಗ ಎಡಗೈಯನ್ನು ಎಷ್ಟುದ್ದ ಚಾಚಬಹುದೋ ಅಷ್ಟುದ್ದಕ್ಕೂ ದಾರವನ್ನು ತೆಗೆಯುವ ಪದ್ಧತಿಯನ್ನು ಕೆಲವರು ಇಟ್ಟುಕೊಂಡಿದ್ದಾರೆ. ಹೀಗೆ ಮಾಡಬಾರದು. ಕದುರಿನಿಂದ ಎರಡು, ಎರಡೂವರೆ ಅಡಿಗಳಿಗಿಂತ ಹೆಚ್ಚಾಗಿ ಹೋಗಬಾರದು. ಹೀಗೆ ಮಾಡುವುದರಿಂದ ದಾರವನ್ನು ಹೆಚ್ಚಾಗಿ ತೆಗೆಯಬಹುದು. ಮತ್ತೂ ದಾರವನ್ನು ತೆಗೆಯುತ್ತಿರುವ ಹಾಗೆಯೇ ಅದಕ್ಕೆ ಹುರಿಬರುವಂತೆ ಚಕ್ರ

ವನ್ನು ನೇಗವಾಗಿ ತಿರುಗಿಸುವುದನ್ನು ಮೊದಲಿಂದಲೂ ಅಭ್ಯಾಸ ಮಾಡಬೇಕು. ಮೊದಲು ದಾರವನ್ನು ತೆಗೆದು ಬಿಟ್ಟು, ಅದಕ್ಕೆ ಅಮೇಲೆ ಹುರಿಕೊಡುವ ಪದ್ಧತಿಯು ಒಳ್ಳೆಯದಲ್ಲ. ಸಾಕಾದಷ್ಟು ಉದ್ದ ದಾರ ಬಂದ ಮೇಲೆ ಅದಕ್ಕೆ ಸ್ವಲ್ಪ ಮಾತ್ರವೇ, ಅಂದರೆ ಚಕ್ರದ ಅರ್ಧ ಸುತ್ತಿನಷ್ಟೇ ಹೆಚ್ಚಾಗಿ ತಿರುಗಿಸುವುದರಿಂದ ಹುರಿಬರುವಂತೆ ಇರಬೇಕು. ಹೀಗೆ ಅಭ್ಯಾಸ ಮಾಡಿಕೊಂಡಲ್ಲಿ ಘಂಟೆಗೆ ೩೦೦-೪೦೦ ಗಜಗಳಷ್ಟು ದಾರವನ್ನು ಸುಖವಾಗಿ ಎಳೆದು ಹಾಕಬಹುದು.

ಸಾಕಾದಷ್ಟು ಉದ್ದ ದಾರ ಬಂದ ಮೇಲೆ ಬೆರಳುಗಳಿಂದ ದಾರವನ್ನು ಹಿಡಿದುಕೊಂಡು ಸ್ವಲ್ಪ ಹುರಿಕೊಡಬೇಕು. ಹುರಿ ಕೊಟ್ಟ ಮೇಲೆ ದಾರವನ್ನು ಕದುರಿಗೆ ಮುಂಭಾಗದಿಂದ ಹಿಂಭಾಗಕ್ಕೆ ಸುತ್ತಬೇಕು. ಹೀಗೆ ಸುತ್ತುವುದರಿಂದ ದಾರವು ಕದುರಿನಿಂದ ಜಾರಿಕೊಂಡು ಬರುವುದಿಲ್ಲ. ದಾರವನ್ನು ಕದುರಿಗೆ ಸುತ್ತುವಾಗ ಹಂಜಿಯ ಕೊನೆಯಲ್ಲಿ ಸ್ವಲ್ಪ ಮಾತ್ರವೇ ಹುರಿ ಮಿಕ್ಕಿರುವಂತೆ ನೋಡಿಕೊಳ್ಳಬೇಕು. ಹುರಿಯು ಬಹಳ ಮಿಕ್ಕು ಬಿಟ್ಟಿದ್ದರೆ ಮುಂದಿನ ಸರ್ತಿ ದಾರ ಎಳೆಯುವಾಗ ಅರಳಿಯು ತೆಕ್ಕೆ ಕಟ್ಟಿಕೊಂಡು ಬಂದುಬಿಡುವುದು. ತೆಕ್ಕೆ ಬಂದಾಗ ಹಂಜಿಯಿಂದ ಅರಳಿಯನ್ನು ದಾರಕ್ಕೆ ಉಣಿಸದೆ, ದಾರವನ್ನು ಹಿಡಿದುಕೊಂಡು ಹಿಂದಕ್ಕೆ ಎಳೆಯುತ್ತಾ ಹೋದರೆ ತೆಕ್ಕೆಯಲ್ಲಿ ಹೆಚ್ಚಾಗಿರುವ ಹತ್ತಿಯೆಲ್ಲಾ ದಾರವಾಗಿ ಬಂದು ಬಿಡುವುದು. ಆಗ ಮಾತ್ರ ಚಕ್ರವು ತಿರುಗುತ್ತಲೇ ಇರಬೇಕು. ಹಂಜಿಯಲ್ಲಿ ಬಹಳ ಹುರಿ ಇದ್ದು ಬಿಟ್ಟರೆ ಹುರಿಯನ್ನು ಹಂಜಿಯಿಂದ ತೆಗೆದುಬಿಡಬೇಕು. ಇದಕ್ಕೆ ದಾರವನ್ನೆಲ್ಲಾ ಕದುರಿಗೆ ಸುತ್ತಿಬಿಟ್ಟು, ಹಂಜಿಯನ್ನು ಕದುರಿನಿಂದ ನೇತಾಡುವ ಹಾಗೆ ಮಾಡಿದರೆ, ಹಂಜಿಯು ಹಿಂದೆ ಹಿಂದಕ್ಕೆ ತಿರುಗಿಕೊಂಡು ಹೆಚ್ಚು ಹುರಿ ಬಿಚ್ಚಿಹೋಗುವುದು. ಇನ್ನು ಕೆಲವರು ದಾರಕ್ಕೆ ಹುರಿಕೊಡುವಾಗ ಹಂಜಿಯ ಕೊನೆಯನ್ನೇ

ಗಟ್ಟಿಯಾಗಿ ಹಿಡಿದುಕೊಂಡು ಹುರಿ ಕೊಡುವ ಪದ್ಧತಿ ಯುಂಟು. ಈ ವಿಷಯದಲ್ಲಿ ಹೀಗೆಂದು ನಿರ್ಣಯಿಸಿ ಹೇಳಲು ಸಾಧ್ಯವಿಲ್ಲ. ಅವರವರು ಅಭ್ಯಾಸಮಾಡಿ ದಂತೆ.

ದಾರಕ್ಕೆ ಅತಿಯಾಗಿ ಹುರಿಯನ್ನು ಕೊಡಬಾರದು. ಇಂತಹ ದಾರವನ್ನು ನೇಯುವುದು ಕಷ್ಟ. ಅತಿ ಸ್ವಲ್ಪವಾಗಿಯೂ ಕೊಡಬಾರದು. ಇಂತಹ ದಾರವ ಬಟ್ಟೆಗಳು ಬಾಳಿಕೆ ಬರುವುದಿಲ್ಲ. ಸಾಕಾದಷ್ಟೇ ಹುರಿಯನ್ನು ಕೊಡಬೇಕು. ಎಷ್ಟೆಂಬುದನ್ನು ತಿಳಿದವರಿಂದ ಕೇಳಿ ತಿಳಿದುಕೊಳ್ಳಬೇಕು.

ಪ್ರಶ್ನೆ:—ನೂತ ದಾರವನ್ನೇನು ಮಾಡುವುದು ?

ಉತ್ತರ:—ದಾರವನ್ನು ತೆಗೆದ ಮೇಲೆ ಅದನ್ನು ಲಡಿಗಳನ್ನಾಗಿ ಮಾಡಬೇಕು.

ಪ್ರಶ್ನೆ:—ಲಡಿಯನ್ನು ಮಾಡುವುದು ಹೇಗೆ ?

ಉತ್ತರ:—ಇದಕ್ಕೆ ಚಕ್ರದಹಾಗೆಯೇ ಇರುವ ಒಂದು ಸಲಕರಣೆ (ಚಿತ್ರ ೧೦) ಯಾಗಬೇಕು. ಇದಕ್ಕೆ ಬೇಕಾದುದು ಒಂದು ಅಚ್ಚು (ಕ) ನಾಲ್ಕು ಪಟ್ಟಿಗಳು (ಚ, ಟ, ತ, ಪ,). ಮೇಲೆ ಎರಡು ಪಟ್ಟಿಗಳು ಒಂದಕ್ಕೊಂದು ಸಮಕೋಣದಲ್ಲಿವೆ. ಕೆಳಗೂ ಹಾಗೆಯೇ. ಕೆಳಗಿನ ಪಟ್ಟಿಗಳು ಮೇಲಿನ ಎರಡು ಪಟ್ಟಿಗಳ ಕೆಳಭಾಗಕ್ಕೆ ಸರಿಯಾಗಿ ಅಂದರೆ ಅವುಗಳನ್ನು ಮುಚ್ಚುವಂತೆ ಇರಬೇಕು. ಈ ಪಟ್ಟಿಗಳ ಅಳತೆಯನ್ನು ಬೇರೊಂದು ಕಡೆ ಕೊಟ್ಟಿದೆ. ಗ, ಜ, ಡ, ದ, ಇವು ನಾಲ್ಕು ಪಟ್ಟಿಗಳು ನಾಲ್ಕು ಕಡೆ, ಮೇಲಿನ ಕೆಳಗಿನ ಪಟ್ಟಿಗಳಲ್ಲಿ ಕೂತಿವೆ. ಗ, ಜ, ಡ, ದ ಗಳನ್ನು ಪೂರ್ತಿ ಕೂರಿಸಿಲ್ಲ. ಅರ್ಧಭಾಗ ಮಾತ್ರ ಪಟ್ಟಿಗಳಲ್ಲಿದ್ದು ಅರ್ಧಭಾಗ ಹೊರಗಿದೆ. ಗ, ಜ, ಡ, ದ ಗಳ ಒಂದಕ್ಕೊಂದಕ್ಕೆ ಇರುವ ಅಂತರವು ಒಂದಡಿ ಇರಬೇಕು. ಅಂದರೆ ಸುತ್ತಳತೆಯು ನಾಲ್ಕುಡಿಯಾಗಬೇಕು.

‘ ಬ ’ ಎಂಬುವುದೊಂದು ಪಿಡಿ. ಇದಕ್ಕೆ ಹೆಸರು ಹ್ಯಾಂಕು ಎಂದು. ಚರಕದ ಚಕ್ರವನ್ನು ಹೊರಕ್ಕೆ ತೆಗೆದುಬಿಟ್ಟು ಇದನ್ನು ಕೂರಿಸುವುದು. ದಾರದ ಕೊನೆಯನ್ನು ಯಾವುದಾದರೂ ಅಡ್ಡಸಟ್ಟೆಯ ಕೊನೆಗೆ ಕಟ್ಟಿ, ಹ್ಯಾಂಕನ್ನು ತಿರುಗಿಸುವುದು. ೭೫ ಸುತ್ತುಗಳಾದರೆ ೧೦೦ ಗಜಗಳಾದುವು. ಈ ನೂರು ಗಜಗಳನ್ನೆಲ್ಲಾ ಒತ್ತಟ್ಟಿಗೆ ಕೂಡಿಸಿ ಒಂದು ದಂಡೆಯನ್ನಾಗಿ ಮಾಡುವುದು. ಒಂದು ದಪ್ಪದಾರವನ್ನು ತೆಗೆದು ಕೊಂಡು ಅದಕ್ಕೆ ಸುತ್ತುಹಾಕುವುದು. ಮತ್ತೆ ೭೫ ಸುತ್ತುಗಳನ್ನು ತಿರುಗಿಸುವುದು. ಇವನ್ನೆಲ್ಲಾ ಕೂಡಿಸಿದರೆ ಎರಡನೆ ದಂಡೆಯಾಗುವುದು. ಮೇಲೆ ಹೇಳಿದ ದಪ್ಪ ದಾರದ ಮೇಲ್ಭಾಗವು ಈ ಎರಡನೇ ದಂಡೆಯ ಕೆಳಭಾಗದಲ್ಲೂ, ಕೆಳಗಿನ ದಾರವು ಮೇಲ್ಭಾಗದಲ್ಲೂ ಬರುವಂತೆ ಕಟ್ಟುವುದು. ಹೀಗೆ ಮಾಡುವುದರಿಂದ ಮೊದಲಿನ ದಂಡೆಯನ್ನು ಎರಡನೆ ದಂಡೆಯಿಂದ ಬಹು ಸುಲಭವಾಗಿ ಬೇರ್ಪಡಿಸಬಹುದು. ಪುನಃ ಮೂರನೆಯ ಆವರ್ತಿ ಹ್ಯಾಂಕನ್ನು ತಿರುಗಿಸಿ ದಂಡೆಯನ್ನು ಮಾಡುವುದು. ದಪ್ಪ ದಾರದ ಮೇಲ್ಭಾಗವು ಕೆಳಕ್ಕೆ ಬರುವಂತೆಯೂ ಕೆಳಭಾಗವು ಮೇಲಕ್ಕೆ ಬರುವಂತೆಯೂ ಕಟ್ಟುವುದು. ಈ (ಚಿತ್ರ ೧೧) ಆಕಾರವಾದ ದಂಡೆಗಳು ಮಧ್ಯ ಪ್ರದೇಶಗಳಲ್ಲಿರುವುವು. ಇಂತಹ ದಂಡೆಗಳು ಹತ್ತಾದರೆ ಒಂದು ಲಡಿಯಾಗುವುದು. ಲಡಿಯಾದಮೇಲೆ ಲಡಿಯ ಎರಡು ಕೊನೆಗಳನ್ನೂ, ಆ ದಪ್ಪ ದಾರದ ಎರಡು ಕೊನೆಗಳನ್ನೂ ಸೇರಿಸಿ ಒಂದಾಗಿ ಹೊಸೆದು ಲಡಿಗೇ ಸುತ್ತಬೇಕು. ನೆಯ್ಗೆಯವರು ಈ ಲಡಿಯಿಂದ ಕಂಟಕೆಗಳಿಗೆ ದಾರವನ್ನು ಸುತ್ತಿಕೊಳ್ಳುವರು. ಎಲ್ಲಿಯಾದರೂ ದಾರ ಕಿತ್ತುಹೋದರೆ, ಆದಾರದ ದಂಡೆಯಲ್ಲಿಯೇ ಕಿತ್ತು ಹೋದ ಕೊನೆಯನ್ನು ಹುಡುಕುವರು. ದಂಡೆಯಲ್ಲಿ ಸುತ್ತುಗಳು ಸ್ವಲ್ಪವೇ ಇರುವುದರಿಂದ ಬೇಗನೆ ಸಿಗುವುದು. ಈ ಅನುಕೂಲವನ್ನು ಅವರಿಗೆ ಕಲ್ಪಿಸಿ

ಕೊಡದೇ ಹೋದರೆ ಲಡಿಯನ್ನೆಲ್ಲಾ ಹುಡುಕಬೇಕಾಗುವುದು. ಇದು ರೇಚಿಕೆಯ ಕೆಲಸವೇ. ಇಂತಹ ಹ್ಯಾಕು ಸಿಗದೇ ಇದ್ದಲ್ಲಿ ಒಂದು ಹಲಗೆಗೆ ಎರಡು ಗೂಟಗಳನ್ನು, ಒಂದಕ್ಕೊಂದಕ್ಕೆ ಎರಡು ಅಡಿ ದೂರವಿರುವ ಹಾಗೆ ಬಡಿದ ರಾಯಿತು. ಕದುರಿನಿಂದ ದಾರವನ್ನು ಈ ಗೂಟಗಳಿಗೆ ಸುತ್ತುವುದು. ದಂಡೆಗಳನ್ನು ಮೇಲೆ ಹೇಳಿದಂತೆಯೇ ಏರ್ಪಡಿಸಬೇಕು. ಸಾವಿರ ಗಜದ ಲಡಿಯಾದ ಮೇಲೆ ಲಡಿಯನ್ನು ಹ್ಯಾಂಕಿನಿಂದ ಈಚೆಗೆ ತೆಗೆದು, ನೀರಿನಲ್ಲಿ ನೆನೆಸಬೇಕು. ಲಡಿಯು ನೀರಿನಲ್ಲಿ ಮುಳುಗಿತೆಂದರೆ ಅದು ನೆನೆಯಿತೆಂದರ್ಥ. ಹೀಗೆ ನೆನೆಸಿದರೆ ದಾರದ ಹುರಿಯು ಬಿಚ್ಚಿಹೋಗುವುದಿಲ್ಲ. ಲಡಿಯ ಅಳತೆಯೂ ಕವ್ವಿಯಾಗುವುದಿಲ್ಲ. ಲಡಿಯನ್ನು ನೆನೆಸಿದ ಮೇಲೆ ಹೆಚ್ಚಾಗಿ ಹಿಂಡದೆ ನೆರಳಿನಲ್ಲಿ ಒಣಗಿಸಬೇಕು. ಒಣಗಿಸಿದ ಮೇಲೆ ಬಿಗಿಯಾಗಿ ಸುತ್ತಿಡಬೇಕು

ಪ್ರಶ್ನೆ:—ನೂಲನ್ನು ತೆಗೆಯುವುದರಲ್ಲಿ ಗಮನಿಸಬೇಕಾದ ಇನ್ನಾವ ಅಂಶಗಳಿವೆ ?

ಉತ್ತರ:—ನೂಲು ಒಂದೇ ಸಮನಾಗಿರುವುದು ಮುಖ್ಯವಾಗಿ ಬೇಕು. ಅಂದರೆ ಒಂದು ಕಡೆ ದಪ್ಪ, ಒಂದು ಕಡೆ ಸಣ್ಣ, ಮತ್ತೊಂದು ಕಡೆ ಹುರಿ ಹೆಚ್ಚು ಮಗದೊಂದು ಕಡೆ ಹುರಿ ಸ್ವಲ್ಪ ಹೀಗಿರಬಾರದು. ಮತ್ತು ಬಹಳ ನಯವಾದ ನೂಲನ್ನು ತೆಗೆಯಲು ಪ್ರಯತ್ನ ಪಡಬಾರದು. ಸ್ವಲ್ಪ ದಪ್ಪವಾಗಿದ್ದರೆ ಉತ್ತಮ. ಯಾಕೆಂದರೆ ಬಹು ನಯವಾದ ನೂಲಿನಿಂದ ಬಟ್ಟೆಯನ್ನು ಮಾಡಿಸಬೇಕಾದರೆ ಅಂತಹ ನೂಲನ್ನು ನೂಲುವುದಕ್ಕೆ ಬಹು ಕಾಲ ಹಿಡಿಸುವುದು. ಅಲ್ಲದೆ ಅಂತಹ ನೂಲನ್ನು ನೇಯುವವರು ಸಿಕ್ಕುವುದು ಕಷ್ಟ. ಸಿಕ್ಕಿದರೂ ಕೂಲಿಯು ವಿಪರೀತ. ಈಗ ನಮಗೆ ಬೇಕಾದುದು ಬಟ್ಟೆಯನ್ನು ಹೆಚ್ಚಾಗಿ ಆದಷ್ಟು ಸ್ವಲ್ಪ ಕಾಲದಲ್ಲಿ ತಯಾರಿಸುವುದು ೨೦, ೨೫ನೇ ಸಂಚರಿಗಿಂತ ಮೇಲಕ್ಕೆ ಏರಬಾರದು.

ನೂಲುನಾಗ ದಾರವು ಆಗಾಗ್ಗೆ ಕಡಿದುಹೋಗುವ ಸಂಭವ ಉಂಟಲ್ಲ ; ಕಡಿದುಹೋದಾಗ ಎರಡು ಕೊನೆಗಳನ್ನು ಸೇರಿಸಿ ಗಂಟು ಹಾಕಬಾರದು. ಎರಡು ಕೊನೆಗಳನ್ನು ಕೈಯ್ಯಲ್ಲಿ ಹಿಡಿದುಕೊಂಡು ಬೆರಳುಗಳಿಂದ ಹಿಂದಕ್ಕೆ ಗಟ್ಟಿಯಾಗಿ ಹೊಸೆದುಬಿಟ್ಟರೆ ಕೊನೆಗಳು ಸೇರುಕೊಂಡುಬಿಡುವುವು.

ನೂಲುನಾಗ ಬಿಳಿ ಗೋಡೆಯಾಗಲಿ, ಬಟ್ಟಿಯಾಗಲಿ ಯಾವುದೇ ಬಿಳಿ ಪದಾರ್ಥವಾಗಲಿ ಎಡಗೈಯ್ಯಕ್ಕಡೆ ಇರುವಂತೆ ಕೂತು ನೂಲಬಾರದು. ಆಗ ದಾರ ಕಾಣಬರುವುದಿಲ್ಲ.

ನೂಲುನಾಗ ಹೆಚ್ಚು ದಾರವನ್ನಾಗಲಿ ಅರಳೆಯನ್ನಾಗಲಿ ವ್ಯರ್ಥ ಮಾಡಬಾರದು.

ಪ್ರಶ್ನೆ:—೨೦, ೨೫ನೇ ನಂಬರೆಂದಿರಿ. ದಾರದ ನಂಬರೆಂದರೇನು ?

ಉತ್ತರ:—ಒಂದು ಪೌಂಡು ಅರಳೆಯನ್ನು ಲಳಂ ಗಜಗಳನ್ನಾಗಿ ನೂತರೆ ಆ ದಾರವು ಒಂದನೇ ನಂಬರು. ೨ನೇ ನಂಬರಾಗ ಬೇಕಾದರೆ ೧,೬೮೦ ಗಜಗಳಾಗಬೇಕು. ೩ನೇ ನಂಬರಿಗೆ ೨,೫೨೦ ಗಜಗಳು. ಹೀಗೆಯೇ ಹತ್ತನೇ ನಂಬರಿಗೆ ೮೪,೦೦೦ ಗಜಗಳು. ನಂಬರು ಹೆಚ್ಚಾದಷ್ಟೂ ಉದ್ದವೂ ಹೆಚ್ಚು. ಕೊಟ್ಟ ಅರಳೆಗೆ ಉದ್ದ ಹೆಚ್ಚು ಹೆಚ್ಚಾದಷ್ಟು ದಾರದ ನಯವು ಹೆಚ್ಚಾಯಿತು. ಒಂದು ಪೌಂಡಿಗೆ ೪೦ ತೊಲೆಗಳು. ಒಂದು ತೊಲೆಯಲ್ಲಿ ಒಂದನೇ ನಂಬರಿನ ನೂಲು ೨೧ ಗಜಗಳಿರುತ್ತವೆ.

ನಿಮ್ಮ ಲಡಿಯು ನೆರಳಿನಲ್ಲಿ ಒಣಗಿದ ನಂತರ ಅದನ್ನು ತೂಕನಾಡಿ, ಆ ತೂಕದ ಮೂಲಕ ನಂಬರನ್ನು ಕಂಡು ಹಿಡಿದು ಲಡಿಯ ಮೇಲೆ ಶಾಯಿಯಿಂದ ನಂಬರನ್ನು ಗುರ್ತಿಸಬೇಕು.

ನಂಬರನ್ನು ಕಂಡುಹಿಡಿಯುವ ಬಗೆ.

ದಾರದ ಉದ್ದ (ಗಜಗಳಲ್ಲಿ) ದಾರದ  
 ದಾರದ ತೂಕ (ತೋಲೆಗಳಲ್ಲಿ) x ೨೧ = ನಂಬರು.

ಲಡಿಗಳ ಮೇಲೆ ನಂಬರುಗಳನ್ನು ಗುರ್ತಿಸಿದ್ದರೆ ನೆಯ್ಕೆಯವರಿಗೆ ದಾರ ಕೊಡುವಾಗ ಅನುಕೂಲವಾಗುವುದು.

ಪ್ರಶ್ನೆ:—ನೆಯ್ಕೆಯವರಿಗೆ ಕೂಲಿಯು ಗಜಕ್ಕೆ ಎಷ್ಟಿರಬಹುದು?

ಉತ್ತರ:—ಷರ್ಟ್, ಕೋಟು, ದುಪ್ಪಟಿ ಬಟ್ಟೆಗಳನ್ನು ಮಾಡಿಸಿದಲ್ಲಿ ಗಜಕ್ಕೆ ೨ ಆಣೆಯಿಂದ ೨|| ಆಣೆಯವರೆಗೆ ಕೊಡಬಹುದು. ಪಂಚಿ ಸೀರೆಗಳಾದರೆ ಮೂರಾಣೆಯಿಂದ ನಾಲಕ್ಕಾಣೆಯವರೆಗೆ ಇದೆ.

೧೦ನೇ ನಂಬರಿನಿಂದ ೧೫ನೇ ನಂಬರಿನವರೆಗೆ ಇರುವ ದಾರದಿಂದ ಟವಲುಗಳು, ದುಪ್ಪಟಿಗಳು;

೧೫ರಿಂದ ೨೦ರವರೆಗೆ ಇರುವ ನೂಲಿನಿಂದ ಸೀರೆ ಪಂಚಿಗಳು; ಇವುಗಳನ್ನು ನೇಯಿಸಬಹುದು.

ಪ್ರಶ್ನೆ:—ನಾವೇ ನೂತು ನೆಯ್ಕಿಕೊಳ್ಳುವ ಬಟ್ಟೆಗಳಲ್ಲಿ ಅನೇಕ ಗುಣಗಳುಂಟಲ್ಲವೇ?

ಉತ್ತರ:—ಈ ಬಟ್ಟೆಗಳು ಹೆಚ್ಚುಬಾಳಿಕೆ ಬರುವುವು. ಅರಳೆಯ ಎಳೆಗಳಲ್ಲಿರುವ ಶಕ್ತಿಯು ಕುಗ್ಗಿ ಹೋಗಿರುವುದಿಲ್ಲ. ಮಿಷನ್ನುಗಳಲ್ಲಿ ಕಾಳುಬಿಡಿಸಿ, ಎಕ್ಕೆ, ನೂತು, ನೆಯ್ಕೆ, ಕ್ಯಾಲೆಂಡರು (ನೆಯ್ಕೆ ಬಟ್ಟೆಗಳನ್ನು ಎರಡು ಕಬ್ಬಿಣದ ಲಟ್ಟಿಣಿಗೆಗಳ ಮಧ್ಯದಲ್ಲಿ ಬಲವಾಗಿ ಒತ್ತಿ ಎಳೆಯುವ ರೀತಿ ಹೀಗೆ. ಮಾಡಿದರೆ ಬಟ್ಟೆಗಳಿಗೆ ನುಣಪೂ ಹೊಳಪೂ ಬರುವುದು) ಮಾಡಿಸುವಷ್ಟರಲ್ಲಿ ಎಳೆಗಳ ಶಕ್ತಿಯು ಒಂದುಮಟ್ಟಿಗೆ ಕುಗ್ಗಿ ಹೋಗಿರುತ್ತದೆ. ಆದ್ದರಿಂದ ಬಟ್ಟೆಗಳಬಾಳಿಕೆ ಕಮ್ಮಿ.

ನಮ್ಮ ಬಟ್ಟೆಗಳಿಗೆ ಸ್ವಲ್ಪ ಸೋಪನ್ನು ಹಾಕಿ ಒಗೆದರೆ ಸಾಕು. ಬೆಳ್ಳಗೆ ಮಲ್ಲಿಗೆಯ ಹೂವಿನಂತಾಗುವುದು ಮಲ್ಲಿಗೆ

ಹೂವಿನಂತೆ ಎಂದು ಹೇಳುವುದರಲ್ಲಿ ಸ್ವಲ್ಪವೂ ಅತಿಶಯೋಕ್ತಿ ಇಲ್ಲ. ನಮ್ಮ ಬಟ್ಟೆಗಳನ್ನು ಮುಟ್ಟಿದರೆ ಮೆತ್ತಗೆ ಇದ್ದು ನಮಗೆ ಒಂದಾನಂದವನ್ನು ಕೊಡುವುದು. “ಖಾದಿಸ್ಪರ್ಶ” ದಿಂದ ಉಂಟಾಗತಕ್ಕ “ಖಾದಿಯಾನಂದ” ಕ್ಕೆ ಸಾಟಿ ಇಲ್ಲ.

ನಮ್ಮ ಬಟ್ಟೆಗಳು ಶಾಖವಾಗಿರುವಷ್ಟು ಗಿರಣಿ ಬಟ್ಟೆಗಳು ಇರುವುದಿಲ್ಲ. ಏಕೆಂದರೆ ನಮ್ಮ ದೇಹದ ಶಾಖವನ್ನು ಹೊರಗೆ ಬಿಡದೆ ನಮ್ಮ ದೇಹದಲ್ಲೇ ತಡೆದಿಟ್ಟಿರುವ ಕಾರ್ಯವು ಅರಳಿಗೆ ಅಷ್ಟೊಂದು ಸೇರಿಲ್ಲ; ಅರಳೆಯ ಎಳೆಗಳಲ್ಲಿ ಸಹಜವಾಗಿರುವ ಗಾಳಿಯ ಕಣಗಳಿಗೆ ಗಿರಣಿಗಳ ಬಟ್ಟೆಗಳನ್ನು ಒತ್ತಾಗಿ ಬಿಗಿಯಾಗಿ ನೆಯ್ದಿರುವುದರಿಂದಲೂ, ಕ್ಯಾಲೆಂಡರು ಮಾಡಿಸಿರುವುದರಿಂದಲೂ ಗಾಳಿಯ ಕಣಗಳು ಇರಲು ಅವಕಾಶವಿಲ್ಲ. ಆದ್ದರಿಂದ ಶಾಖ ಕಡಿಮೆ.

ನಮ್ಮ ಬಟ್ಟೆಗಳನ್ನು ನಾವೇ ಮಾಡಿಸಿಕೊಂಡಲ್ಲಿ ಅವು ಹೇಗಿದ್ದರೂ ಸರಿಯೇ ಧರಿಸುತ್ತೇವೆ. ಧರಿಸುವುದರಲ್ಲಿ ಹೆಮ್ಮೆಯನ್ನೂ ತೋರಿಸುತ್ತೇವೆ. “ಅವರು ಆ ತರಹದ ಬಟ್ಟೆಯನ್ನು ಉಡುತ್ತಾರಲ್ಲ, ನಾವೂ ಹಾಕಿದರೆ ಚೆನ್ನಾಗಿರಬಹುದು” ಎಂಬ ಕೀಳ್ಮರದ ಆಶಿಗಳಿಗೆ ಮನಸೋಲುವುದೇ ಇಲ್ಲ. ಅದರೆ ಖರ್ಚಿನ ವಿಷಯವೇ ಎದ್ದು ಕಾಣುವುದಿಲ್ಲ.

ಕಲೆಯ ದೃಷ್ಟಿಯಿಂದಲಾದರೂ ನೋಡಿದರೆ ಖಾದಿಯೇ ಉತ್ತಮ. ದಾರವು ಒಂದೇ ಸಮನಾಗಿರುವುದಿಲ್ಲ. ಅಲ್ಲಲೇ ಸ್ವಲ್ಪ ದಪ್ಪ, ಸ್ವಲ್ಪ ಸಣ್ಣವಾಗಿರುವುದು.

ಇವೆಲ್ಲಕ್ಕಿಂತಲೂ ಹೆಚ್ಚಿನ ವಿಷಯ ನಮ್ಮಲ್ಲಿ ಸ್ವಾವಲಂಬನೆಯು ಹೆಚ್ಚಾಗುವುದು.

ಬೊರೇ ಗೌಡನ ಬಂಧು

ಎಂದು ಹೆಸರು ಸಡೆವ  
ಪತ್ರಿಕೆ ಯಾವುದು?

# ವಿಶ್ವಕರ್ಣಾಟಕ

ಇಡೀ ಕರ್ಣಾಟಕದಲ್ಲೆಲ್ಲ  
ಸರ್ವಜನಾದರಣೀಯವಾದ

ರಾಷ್ಟ್ರೀಯ ಪತ್ರಿಕೆ ಇದೊಂದೆ.

ಕುಮಾರವ್ಯಾಸನಂದಂತೆ

“ ಅರಸುಗಳೆಗಿದು ವೀರ;  
ಜನರಿಗೆ ಪರಮವೇದದ ಸಾರ;  
ಯೋಗಿಶ್ವರರ ತತ್ವ ವಿಚಾರ·  
ಮಂತ್ರೀ ಜನಕೆ ಬುದ್ಧಿಗುಣ.”

ಎಂಬ ಮಾತನ್ನು ವಿಶ್ವಕರ್ಣಾಟಕಕ್ಕೂ ಹೇಳಬಹುದು.

ತರಿಸಿ ನೋಡಿ; ಓದಿ ಹೇಳಿ.

ವರ್ಷಕ್ಕೆ ೩ ರೂಪಾಯಿ ಚಂದಾ.

ಚಿಕ್ಕಪೇಟೆ,

ಬೆಂಗಳೂರು ಸಿಟಿ.

## --: ಕಲಾ:--

ಕರ್ನಾಟಕದಲ್ಲಿ ಸಂಸ್ಕೃತಿಯ ಸ್ವತಂತ್ರ ಯುಗ ವಾರಂಭವಾಗಿರುವುದು. ಕಲೆಯು ಮತ್ತೆ ಕನ್ನಡ ಅರುಣಕಿರಣಗಳ ಪುಭೆಯನ್ನು ಬೀರುತ್ತಿರುವುದು. ಉದ್ಯೋಗವು ಜನಾಂಗದ ಆದರಣೆಪಡೆಯುತ್ತಿರುವುದು. ಇಂತಹ ಸುಸಂಧಿಯನ್ನು ಕಳೆದುಕೊಳ್ಳಬೇಡಿ ! ನೀವೂ ಕಲಾಭಿಮಾನಿಗಳಾಗಿ, ಉದ್ಯೋಗವಿಶಾರದರಾಗಿ, ಸ್ವತಂತ್ರ ಪುರುಷರಾಗಿ ಬಾಳಬೇಕೆಂಬುದು ಕಲಾಮಂದಿರದ ಬಯಕೆ. ಮಂದಿರದಿಂದ ಹೊರಡುವ ಈ ಮಾಸಪತ್ರಿಕೆಯ ಧ್ಯೇಯವೂ ಇದೆ.

ಈ ಪುಸ್ತಕಗಳಿಗೆ ಬರೆಯಿರಿ :

ಭಾರತೀಯ ಕಲಾಕೌಶಲ ೦-೮-೦

ಮಹಾತ್ಮಾಗಾಂಧಿಯವರ ವಿಚಾರಣೆ ೦-೨-೦

ಈಗಲೆ ಏಕು ಸಂಜಿಕೆಗಳು ಹೊರಟಿವೆ.

ವಾರ್ಷಿಕ ಚಂದ ೩-೮-೦

-ಸಂಪಾದಕ-

“ಕಲಾ”:- ಕಲಾಮಂದಿರಂ

ಬೆಂಗಳೂರು ನಗರ

ನೀವು ಬಯಸುವ

ಎಲ್ಲಾ ಗುಣಗಳೂ

ಸ್ವಾಂಡರ್ಡ್ ಕಾಫಿ

ಯಲ್ಲಿದೆ.

ಉತ್ತಮ ಕಾಫಿನಾಡಲು ಕೆಲವು ಸಲಹೆಗಳು

ಎಂಬ ಹಸ್ತಪತ್ರಿಕೆಗೆ ಬರೆಯಿರಿ.

ಸ್ವಾಂಡರ್ಡ್ ಕಾಫಿ ಕಂಪನಿ

ಚಿಕ್ಕವೇಟೆ,

ಬೆಂಗಳೂರು ಸಿಟಿ.

# ಸತ್ಯ ಶೋಧನಾ

## ಪುಸ್ತಕ ಭಂಡಾರ

ಕರ್ಣಾಟಕ ಸಾಹಿತ್ಯ ಪ್ರಕಟನ ಮಂದಿರವೂ ಮತ್ತು ರಾಮವೋಹನ ಕಂಪೆನಿಯೂ ತಮ್ಮ ಪ್ರಕಟನೆಗಳ ವ್ಯಾಪಾರವನ್ನೆಲ್ಲಾ ನಮಗೇ ಒಪ್ಪಿಸಿರುತ್ತವೆ. ಇದಲ್ಲದೆ ಎಲ್ಲಾ ಕನ್ನಡ ಪುಸ್ತಕಗಳೂ ಭಾರತರಾಷ್ಟ್ರೀಯ ಸಾಹಿತ್ಯದ ಪುಸ್ತಕಗಳೂ ನಮ್ಮಲ್ಲಿ ದೊರೆಯುತ್ತವೆ.

ಪುಸ್ತಕ ಾ್ಯಾಪಾರಿಗಳಿಗೆ ಉಚಿತವಾದ ಕಮಿಷನ್ ಕೊಡಲಾಗುತ್ತದೆ.

‘ ಶ್ರೀನಿವಾಸರ ’ರ ಪುಸ್ತಕಗಳಾಗಲಿ, ಗಾಂಧೀಜಿಯವರ ಆತ್ಮಕಥೆಯಾಗಲಿ, ಕೈಲಾಸಂರವರ ನಾಟಕಗಳಾಗಲಿ, ‘ ವಿ. ಸೀ ’ಯವರ ‘ ಸೊಹ್ರಾಬ್--ರುಸ್ತುಂ ’ ಎಂಬ ವಿಷಾದಾಂತಕ ನಾಟಕವಾಗಲಿ, ಪಂಪಾಯಾತ್ರೆಯಾಗಲಿ, ‘ ಎಂ. ಆರ್. ಶ್ರೀ ’ಯವರ ‘ ನಾಗರಿಕ ’ ನಾಗಲಿ, ‘ ಆನಂದ ’ರ ಹೃದಯಂಗಮ ‘ ಕೆಲವು ಕತೆ ’ ಗಳಾಗಲಿ, ಕೆ. ವಿ. ಪುಟ್ಟಪ್ಪನವರ ಪುಸ್ತಕಗಳಾಗಲಿ ಇನ್ನಾವ ಆಧುನಿಕ ಕನ್ನಡ ಪುಸ್ತಕವಾಗಲಿ ಬೇಕಾದರೆ ನಮಗೆ ಬರೆಯಿರಿ.

ಸತ್ಯ ಶೋಧನಾ ಪುಸ್ತಕ ಭಂಡಾರ,

ಬಳ್ಳಿಪೇಟೆ,

ಬೆಂಗಳೂರು ನಗರ.

## ಅನ್ನಪೂರ್ಣ ಕುಕ್ಕರ್

ನಮ್ಮ ಕಾರ್ಖಾನೆಯಲ್ಲಿ ಕೆಳಗೆ ನಮೂದಿಸಿರುವ  
ಸಾಮಾನುಗಳು ತಯಾರಾಗುತ್ತವೆ

ಅನ್ನಪೂರ್ಣ ಕುಕ್ಕರುಗಳು ಹತ್ತು ನಿಃಷಗಳಲ್ಲಿ  
ಮಂತ್ರ ಹಾಕಿದಂತೆ ಅಡಿಗೆಯು ತಯಾರಾಗುತ್ತದೆ.  
ಆದಾಯವು ಹೆಚ್ಚಾಗುತ್ತದೆ. ಇದ್ದಲಿನ ಖರ್ಚಿನಲ್ಲಿ  
ಅರ್ಧ ಫಾಯಿದೆಯಾಗುತ್ತದೆ.

ನಾವು ಗೃಹಕೃತ್ಯಕ್ಕೆ ಸಂಬಂಧಪಟ್ಟ ಕಷ್ಟಗಳನ್ನು  
ಕಮ್ಮಿಮಾಡುವನಾನಾತರಹದ ಅಗ್ಗವಾಗಿಯೂ, ಮಜ  
ಬೂತಾಗಿಯೂ ಸುಂದರವಾಗಿಯೂ ಇರುವ  
ವುಸ್ತುಕದ ಕಬ್ಬಿಣದ ಬೀರುಗಳು, ಅಡಿಗೆಮನೆ  
ಬೀರುಗಳು, ತಟ್ಟೆ ಬಟ್ಟಲುಗಳನ್ನು ಇಟ್ಟುಕೊಳ್ಳುವ  
ರ್ಯಾಕುಗಳು, ಕುರ್ಚಿಗಳು ಹೊಸ ನಮೂನೆ ಇಡಲಿ  
ಸೆಟ್ಟುಗಳು, ಮಡಿಸಬಹುದಾದ ಕಬ್ಬಿಣದ ತೊಟ್ಟಲು  
ಗಳು, ಹಿತ್ತಾಳೆಯ ಕಡ್ಡಿ ಕಂಬಗಳು, ನೀರಾಂಜಗಳು,  
ಸೊಡ್ಡಗಳು, ಚಕ್ಕಲಿ ಒರಳುಗಳು, ರಾಬಿಗೆ ಒರಳು  
ಗಳು, ಎಲೆಕ್ಟ್ರಿಕ್ ಬ್ರೂಕೆಟ್‌ಗಳು, ಟೇಬಲ್ ಲ್ಯಾಂಪ್  
ಗಳು, ಫ್ಲವರ್ ವೇಸ್‌ಗಳು ಮತ್ತು ಇತರ ಚಿತ್ರವಿಚಿತ್ರ  
ವಾದ ಹಿತ್ತಾಳೆಯ ತಟ್ಟೆಗಳು, ಟೇ ಸೆಟ್ಟುಗಳು, ಹೂ  
ವಿನ ಬುಟ್ಟಿಗಳು, ಮೇಣದ ಬತ್ತಿ ಸ್ವಾಸ್ಥ್ಯಾಂಡುಗಳು--  
ಇವೇ ಮೊದಲಾದ ಸಾಮಾನುಗಳು ನಮ್ಮಲ್ಲಿ ತಯಾ  
ರಾಗುತ್ತವೆ.

ಶ್ರೀ ಚರಬ, ಹೊಸನಮೂನೆಯ ರಾಟಿ. ಮದಿಸು  
ದಾಗಿಯೂ ಬಲವಾಗಿಯೂ ಆಗ್ಗವಾಗಿಯೂ ಇದೆ.

ಬೆಳ್ಳಿಯ ಗಿಲೀಟಿನ ಸಾಮಾನುಗಳು ಧಳಧಳಾಯ  
ಮಾನವುಳ್ಳವುಗಳಾಗಿಯೂ, ಹೆಚ್ಚು ದಿವಸ ಬಾಳಿಕೆ  
ಬರತಕ್ಕವುಗಳಾಗಿಯೂ ಇರತಕ್ಕವುಗಳು ನಮ್ಮಲ್ಲಿ  
ತಯಾರಾಗುತ್ತವೆ.

## ಅನ್ನಪೂರ್ಣ ಕುಕ್ಕರ್

ಬಸವನಗುಡಿ,

ಬೆಂಗಳೂರು.

ಖದ್ವರ್ ಕೋಆಪರೇಟಿವ್ ಸೊಸೈಟಿ

ಬಸವನಗುಡಿ — ಬೆಂಗಳೂರು ಸಿಟಿ

ಉದ್ದೇಶ್ಯ

- (೧) ನೂಲುವುದಕ್ಕೆ ಹತ್ತಿ ಬಟ್ಟಾಗಿ ಶೇಖರಿಸುವುದು.
- (೨) ಚರಕ ಮತ್ತು ಚರಕದ ಸಾಮಾನುಗಳನ್ನು ಒದಗಿಸುವುದು.
- (೩) ಖದ್ವರ್ ಬಟ್ಟೆ ತಯಾರು ಮಾಡಿಸುವುದು.
- (೪) ನೂತ ನೂಲನ್ನು ಕೊಂಡುಕೊಳ್ಳುವುದು ಮತ್ತು ಮಾರಾಟ ಮಾಡುವುದು.

೧೦,೦೦೦ ಷೇರುಗಳಿವೆ — ಷೇರಿಗೆ ೧ ರೂ. ಸದಸ್ಯರಾಗಿ ಷೇರು ಪಡೆದು, ಪ್ರೋತ್ಸಾಹಿಸಿರಿ.

ಟೆಕ್ಸ್ಟೈಲ್ ಲೇಬರ್ ಯೂನಿಯನ್

ಅರಳೇಪೇಟೆ ಚೌಕ — ಬೆಂಗಳೂರು ಸಿಟಿ

ಬೆಂಗಳೂರು ಹತ್ತಿಬಟ್ಟೆ ಗಿರಣಿಗಳ ಕೂಲಿಗಾರರನ್ನು ನೂರುಗಟ್ಟಲೆ ಹೊರಗಟ್ಟಿದರು. ಅವರನ್ನು ನಿರುದ್ಯೋಗಿಗಳನ್ನಾಗಿ ಮಾಡಿದರು

ಅವರೇನು ಮಾಡಿದರು

ಈ ನಿರುದ್ಯೋಗಿಗಳೆಲ್ಲ ಗಾಂಧೀಜಿಯವರ ಉಪದೇಶದಂತೆ ಹತ್ತಿ ಹಿಂಜಿ, ಎಕ್ಕಿ, ಬತ್ತಿಗಳನ್ನು ಮಾಡಿ ನೂಲುವವರಿಗೆ ಒದಗಿಸುತ್ತಿದ್ದಾರೆ. ನೀವು ಅವರಿಂದಲೇ ಕೊಂಡು ಅವರಿಗೆ ಅನ್ನ ನೀರು ತೋರಿಸಿ.

೧. ಅಂಟಿಸಿ ಪೇಟರಿ ಎಂಡೋಮೆಂಟ್

೨. ಮರಣಾನಂತರ ಕೊಡುವ ವಿಮೆ.

(ಪೇಷ್ಷ ಸಹಿತ)

ಈ ಕಂಪನಿಯ ಶ್ರೇಷ್ಠತರ ಜೀವವಿಮೆ ವಿಧಾನಗಳು.

ಮ್ಯೂಚಿಯಲ್ ಬೆನಿಫಿಟ್ ಸ್ಟ್ರೀಮ್

ಇದೊಂದು ಅತ್ಯಂತ ಅಮೋಘವಾದ ನವೀನ  
ವರ್ಷಾಡು. ವೈದ್ಯ ಸರೀಕ್ಷೆ ಇಲ್ಲ ವರ್ಷಕ್ಕೆ ಒಂದು  
ರೂಪಾಯಿ ಫೀಜು ಪ್ರವೇಶಧನ ರೂ ೫--೮--೦

೧೦೦೦ ರೂಪಾಯಿ ಪ್ರತಿಫಲ

ಪಡೆಯಲವಕಾಶವುಂಟು ಚಿಕ್ಕುವಿಷಯಕ್ಕೆ ಬರೆಯಿರಿ.

ಎಜಂಟರು ಬೇಕು.

ಎಲ್ಲಾ ಕಡೆಯಲ್ಲಿಯೂ ಸಮರ್ಥರಾದ ಎಜಂಟರು  
ಬೇಕು. ಒಳ್ಳೇ ವರಮಾನ.

(ಲೇಡಿಹೆಲ್ಪರ್ಸ್) ಸ್ತ್ರೀಯರೂ ಸಹ ಎಜಂಟರಾಗಿ  
ಬೇಕಾಗಿದೆ ಕೆಳಗಿನ ವಿಳಾಸಕ್ಕೆ ಬರೆಯಿರಿ.

ದಿ ರಿಲ್ಯೆಯನ್ಸ್ ಅಷ್ಯೂರೆಂಟ್ಸ್

ಕಂಪೆನಿ, ಲಿವಿಂಗ್ಡೆ.

ಹೊಸತರಗುಪೇಟೆ,

ಬೆಂಗಳೂರು ಸಿಟಿ.

ತೃಕ ಹತ್ತಿ ಚರಕ.

ನಮ್ಮಲ್ಲಿ ಹಿತ್ತಾಳೆಯ ರಕ್ಕಿ, ಹತ್ತಿಯ ಹಂಜಿ,  
ಗಟ್ಟಿ ಚರಕಗಳು, ಕದುರು, ಶುದ್ಧಖಾದಿ, ಸ್ವದೇಶಿ  
ಪವಿತ್ರ ಸಕ್ಕರೆ, ಮುಂತಾದುವು ಸುಲಭ ಬೆಲೆಗೆ ಸಿಕ್ಕು  
ತ್ತವೆ.

ಷಾಧಾನ್ ಜಿ ಜವೇರ್ ಚಂದ್,

ಚಿಕ್ಕಪೇಟೆ, ಬೆಂಗಳೂರು ಸಿಟಿ.











